

KUPNÍ SMLOUVA

Rozšíření kapacit MŠ Hvězdička – objekt Masarykovo náměstí a objekt Husova – Interiérové vybavení

Část 1 – objekt Masarykovo náměstí

uzavřená podle § 2079 a násl. zákona č. 89/2012 Sb., občanský zákoník, ve znění pozdějších předpisů, („občanský zákoník“)

mezi:

Název:	město Šlapanice
Sídlo:	Masarykovo náměstí 100/7, 664 51 Šlapanice
IČO:	00282651
DIČ:	CZ00282651
Právní forma:	801 – obec nebo městská část hlavního města Prahy
Zastoupení:	Mgr. Michaela Trněná, starostka
Bankovní spojení:	Komerční banka a. s.
Číslo účtu:	23122641/0100
Oprávněný zástupce ve věcech obchodních a smluvních dodatků:	Mgr. Michaela Trněná, starostka, tel.: 533 304 310, e-mail: trnena@slapanice.cz
Oprávněný zástupce ve věcech technických:	Ing. Hana Válková, investiční referent, tel.: 533 304 330, e-mail: valkova@slapanice.cz

(„kupující“)

a

Název:	QUERCUS NÁBYTEK,s.r.o.
Sídlo:	Zlín, Pasecká 2374, PSČ 76001
IČO:	47917601
DIČ:	CZ47917601
Právní forma:	112 - společnost s ručením omezeným
Zápis ve veřejném rejstříku:	OR vedený u Krajského soudu v Brně, sp. zn. C 10494
Zastoupení:	Ing. Jan Tichý, jednatel
Bankovní spojení:	Komerční banka, a.s.
Číslo účtu:	1463660237/0100
Oprávněný zástupce ve věcech obchodních a smluvních dodatků:	Ing. Jan Tichý, jednatel, tel.: 577 001 248, e-mail: quercus@avonet.cz
Oprávněný zástupce ve věcech technických:	Jan Bartáček, bytový architekt, tel.: 577 001 247, e-mail: quercus@avonet.cz

(„prodávající“)

1. VYMEZENÍ ZÁKLADNÍCH POJMŮ

- 1.1. Kupujícím je zadavatel zadávacího řízení na veřejnou zakázku s názvem Rozšíření kapacit MŠ Hvězdička – objekt Masarykovo náměstí a objekt Husova – Interiérové vybavení („**zadávací řízení**“) po uzavření této smlouvy („**smlouva**“).
- 1.2. Prodávajícím je dodavatel, který podal nabídku v rámci zadávacího řízení a se kterým byla na základě zadávacího řízení uzavřena smlouva.
- 1.3. Poddodavatelem je i poddodavatel uvedený v nabídce podané prodávajícím v rámci zadávacího řízení po uzavření smlouvy.
- 1.4. Specifikací předmětu dodávky nebo technickou specifikací je technická specifikace předmětu dodávky, která byla přílohou zadávací dokumentace v zadávacím řízení. Specifikace předmětu dodávky je přílohou smlouvy.
- 1.5. Položkovým rozpočtem je prodávajícím oceněný soupis položek předmětu dodávky, v němž jsou prodávajícím uvedeny jednotkové ceny u všech položek předmětu dodávky a jejich celkové ceny pro zadavatelem vymezené množství, který byl součástí nabídky podané prodávajícím v zadávacím řízení. Položkový rozpočet je přílohou smlouvy.

2. PŘEDMĚT SMLOUVY

- 2.1. Předmětem smlouvy je závazek prodávajícího dodat kupujícímu předmět dodávky, který je blíže specifikován ve smlouvě („**předmět dodávky**“) a umožnit kupujícímu nabýt vlastnické právo k předmětu dodávky a závazek kupujícího předmět dodávky převzít a zaplatit cenu předmětu dodávky.
- 2.2. Prodávající se zavazuje odevzdat kupujícímu předmět dodávky v rozsahu, způsobem a v jakosti podle smlouvy, na svůj náklad a nebezpečí, řádně a včas, a umožnit kupujícímu nabýt vlastnické právo k předmětu dodávky.
- 2.3. Kupující se zavazuje dodávku převzít a zaplatit cenu předmětu dodávky a příslušnou DPH, je-li prodávající povinen podle zákona č. 235/2004 Sb., o dani z přidané hodnoty, ve znění pozdějších předpisů, („**ZoDPH**“), hradit DPH.

3. PŘEDMĚT DODÁVKY

- 3.1. Předmětem dodávky je zejména interiérové vybavení budovy Mateřské školy Hvězdička na Masarykově náměstí za účelem rozšíření kapacit Mateřské školy Hvězdička podle technické specifikace. Předmět dodávky je blíže specifikován v příloze smlouvy.
- 3.2. Nedílnou součástí poskytnutí předmětu dodávky a ceny předmětu dodávky je:
 - a) doprava do místa plnění,
 - b) vybalení v místě plnění,
 - c) odborná montáž v místě plnění,
 - d) instalace v místě plnění,

- e) vyzkoušení funkčnosti v místě plnění,
 - f) likvidace odpadu, který vznikne v souvislosti s plněním veřejné zakázky,
 - g) odpovídající odborné proškolení pracovníků kupujícího, pokud je to doporučeno nebo vyžadováno výrobcem dodávky či její části.
- 3.3. Prodávající je povinen dodat předmět dodávky v souladu se specifikací předmětu dodávky, položkovým rozpočtem, příslušnými právními předpisy a technickými normami upravujícími předmět dodávky, ustanoveními smlouvy a se svojí nabídkou podanou v rámci zadávacího řízení („**nabídka**“).
- 3.4. Prodávající jako odborník prohlašuje, že se pečlivě seznámil se zadáním kupujícího, rozsahem a povahou předmětu dodávky a technickou specifikací a že jsou mu známy veškeré technické, kvalitativní a jiné podmínky nezbytné k poskytování předmětu dodávky. Prodávající prohlašuje, že disponuje takovými kapacitami a odbornými znalostmi, které jsou k poskytnutí předmětu dodávky nezbytné.

4. DOBA A MÍSTO PLNĚNÍ

- 4.1. Prodávající se zavazuje dodat a odborně namontovat předmět dodávky do zrekonstruované budovy Mateřské školy Hvězdička na Masarykově náměstí ve sjednané době v termínech určených kupujícím:
- a) zahájení dodání a montáže předmětu dodávky: bez zbytečného odkladu po dokončení rekonstrukce budovy (předpoklad od 1. 4. 2023),
 - b) dodání a montáž předmětu dodávky: bez zbytečného odkladu po zahájení dodání a montáže,
 - c) předání kompletního předmětu dodávky (včetně dodání, montáže, instalace a zprovoznění předmětu dodávky a proškolení kupujícího v užívání předmětu dodávky): do 30. 6. 2023.
- Místo plnění je v době uzavření smlouvy v rekonstrukci s termínem dokončení do 31. 3. 2023. Zhotovitel rekonstrukce bude koordinovat své činnosti s prodávajícím tak, aby bylo možné začít s montáží dodávky od 1. 4. 2023. V případě nutnosti změny termínu plnění bude uzavřen dodatek ke smlouvě.
- 4.2. Místem plnění je budova Mateřské školy Hvězdička na Masarykově náměstí.

5. CENA PŘEDMĚTU DODÁVKY (KUPNÍ CENA)

- 5.1. Cena předmětu dodávky (kupní cena) byla stanovena dohodou smluvních stran na základě nabídky prodávajícího a položkového rozpočtu a činí:
- | | |
|---------------|-----------------|
| Cena bez DPH: | 1 351 923,00 Kč |
| Sazba DPH: | 21 % |
| Výše DPH: | 283 903,83 Kč |
| Cena s DPH: | 1 635 826,83 Kč |
- 5.2. Cena bez DPH je dohodnuta jako nejvýše přípustná po celou dobu platnosti smlouvy.

- 5.3. Dojde-li v průběhu plnění smlouvy ke změnám sazeb daně z přidané hodnoty, bude v takovém případě k ceně předmětu dodávky bez DPH připočtena DPH v aktuální sazbě platné v době vzniku zdanitelného plnění.
- 5.4. Cenu předmětu dodávky lze měnit pouze v případě, že:
- a) kupující požaduje plnění, které není v předmětu dodávky podle čl. 3. smlouvy,
 - b) kupující požaduje vypustit některé plnění, které je v předmětu dodávky podle čl. 3. smlouvy,
 - c) při realizaci se zjistí skutečnosti, které nebyly v době podpisu smlouvy známy a prodávající je nezavinil ani nemohl předvídat a mají vliv na cenu předmětu dodávky,
 - d) při realizaci se zjistí skutečnosti odlišné od příslušné dokumentace.
- 5.5. V případě změn předmětu dodávky prodávající zpracuje cenovou kalkulaci změn předmětu dodávky podle jednotkových cen použitých v položkovém rozpočtu. Tam, kde nelze použít způsob ocenění změn předmětu dodávky podle předchozí věty, bude prodávajícím provedena individuální kalkulace podle cen v místě a čase obvyklých.
- 5.6. Pokud prodávající nedodrží postup stanovený v předchozím odstavci, má se za to, že plnění jím poskytnuté nad rámec původního rozsahu předmětu dodávky bylo předmětem dodávky a je v ceně předmětu dodávky zahrnuto.

6. PLATEBNÍ PODMÍNKY

- 6.1. Úhrada ceny předmětu dodávky bude kupujícím prováděna na základě daňových dokladů.
- 6.2. Cena předmětu dodávky bude hrazena po předání a převzetí kompletního předmětu dodávky. Proávající je oprávněn vystavit fakturu ke dni podepsání předávacího protokolu oběma smluvními stranami.
- 6.3. Zálohové platby se nesjednávají a nebudou poskytovány.
- 6.4. Daňový doklad bude zaslán kupujícímu v elektronické podobě e-mailem na e-mailovou adresu: horackovae@slapanice.cz. Splatnost faktury je 30 dnů ode dne doručení kupujícímu.
- 6.5. Daňové doklady musí obsahovat veškeré náležitosti daňového dokladu podle příslušných právních předpisů a náležitosti uvedené ve smlouvě, případně i další náležitosti, jejichž požadavek kupující písemně sdělí prodávajícímu po podpisu smlouvy. V případě, že daňové doklady nebudou obsahovat požadované náležitosti, je kupující oprávněn je vrátit zpět k doplnění, lhůta splatnosti počne běžet znovu od doručení řádně opraveného daňového dokladu.
- 6.6. Daňový doklad je uhrazen dnem odepsání příslušné částky z účtu kupujícího. Platba bude provedena na účet prodávajícího uvedený ve smlouvě, není-li dále stanoveno, jinak, nebo pokud se smluvní strany nedohodnou jinak.

- 6.7. Vyplyvá-li z informací zveřejněných správcem daně ve smyslu ZoDPH, že prodávající je nespolehlivým plátcem DPH, je kupující oprávněn příslušnou DPH uhradit přímo místně a věcně příslušnému správci daně prodávajícího.
- 6.8. Bude-li faktura obsahovat číslo bankovního účtu určeného k úhradě ceny předmětu dodávky nebo její části a případné DPH, které není správcem daně ve smyslu ZoDPH zveřejněno jako číslo bankovního účtu, které je prodávajícím používáno pro ekonomickou činnost, je kupující oprávněn uhradit cenu předmětu dodávky nebo její část, na něž byla vystavena faktura, a případnou DPH na bankovní účet zveřejněný správcem daně ve smyslu ZoDPH jako bankovní účet, který je prodávajícím používán pro ekonomickou činnost.

7. MÍSTO PLNĚNÍ

- 7.1. Proávající je povinen udržovat na místě plnění pořádek a čistotu.
- 7.2. Proávající je povinen dodržovat veškeré platné a účinné právní a technické předpisy týkající se zajištění bezpečnosti a ochrany zdraví při práci a bezpečnosti technických zařízení, požární ochrany apod.
- 7.3. Proávající je povinen vysílat k provádění prací pracovníky odborně a zdravotně způsobilé a řádně proškolené v předpisech bezpečnosti a ochrany zdraví při práci.
- 7.4. Proávající je povinen zajistit vlastní dozor nad bezpečností práce a soustavnou kontrolu na pracovišti.
- 7.5. Proávající vyklidí a vyčistí místo plnění do 5 pracovních dnů od protokolárního předání a převzetí kompletního předmětu dodávky. Za vyklizené a vyčištěné se považuje místo plnění zbavené všech odpadů a nečistot a uvedené do stavu předpokládaného technickou specifikací a dohodou stran, jinak do stavu původního.

8. POSKYTOVÁNÍ PŘEDMĚTU DODÁVKY

- 8.1. Proávající se zavazuje, že dodá zboží podle nabídky a podle zadávací dokumentace k zadávacímu řízení. Po domluvě s kupujícím lze dodat i jiné zboží stejného nebo lepšího standardu, než je uveden v položkovém rozpočtu. Ve výjimečných případech, které nemohly být předem známy, lze po zdůvodnění a odsouhlasení ze strany kupujícího provést částečné úpravy technické specifikace, nikdy však nesmí dojít k dodání zboží horšího standardu, než byl uveden v zadávací dokumentaci k zadávacímu řízení.
- 8.2. Proávající je povinen do 4 týdnů od účinnosti smlouvy předložit kupujícímu návrhy umístění jednotlivých dodávaných prvků k odsouhlasení a konkrétní technické specifikace jednotlivých prvků. V případě dodávky nábytku je prodávající povinen předložit vzorky materiálů, z nichž bude nábytek vyroben, a to včetně nábytkových hran, úchytek, pantů, zámků, kovových prvků, zakrývacích a kabelových lišt, koncových prvků elektra a slaboproudu a dalších komponent.
- 8.3. Proávající se zavazuje předat kupujícímu doklady (popř. i čestná prohlášení), kterými potvrdí, že jednotlivé součásti předmětu dodávky odpovídají požadavkům v položkovém rozpočtu či technické specifikaci, a dále doklady, které se k jednotlivým

součástí předmětu dodávky vztahují a jsou potřebné k jeho řádnému užívání, zejména návod k obsluze v českém jazyce a prohlášení o shodě.

- 8.4. Poddodavatelé jsou uvedeni v seznamu poddodavatelů, který byl součástí nabídky. Změna v seznamu poddodavatelů podléhá písemnému schválení kupujícího. Kupující je oprávněn odepřít souhlas jen ze závažných důvodů. Ke změně poddodavatele, prostřednictvím kterého prodávající prokazoval v zadávacím řízení kvalifikaci, může dojít jen ve výjimečných případech. Nový poddodavatel musí splňovat minimálně ty kvalifikační požadavky kladené na prodávajícího v zadávacím řízení, které v rámci zadávacího řízení prodávající prokázal původním poddodavatelem.
- 8.5. Má-li být část předmětu dodávky poskytnuta prostřednictvím poddodavatele, prostřednictvím kterého prodávající prokazoval v zadávacím řízení kvalifikaci, musí se tento poddodavatel podílet na poskytnutí předmětu dodávky nejméně v tom rozsahu, v jakém jeho prostřednictvím prodávající prokazoval v zadávacím řízení kvalifikaci.
- 8.6. Proávající je povinen plnit řádně a včas své závazky vůči svým poddodavatelům vzniklé na základě smlouvy nebo v souvislosti s ní, zejména hradit svým poddodavatelům řádně a včas veškeré své peněžité závazky vůči svým poddodavatelům.
- 8.7. Proávající je povinen koordinovat své činnosti se zhotovitelem rekonstrukce a dbát pokynů zhotovitele rekonstrukce, technického dozoru investora a kupujícího. Proávající je povinen si vyžádat podklady od zhotovitele rekonstrukce a seznámit se s nimi za účelem zjištění skutečného provedení podomítkových tras vedení. Proávající je odpovědný za způsobenou škodu, kterou způsobí svojí činností a je povinen uhradit náklady na odstranění způsobených škod, a to zhotovitelem rekonstrukce. Zhotovitel rekonstrukce ocení veškeré takové práce v souladu s uzavřenou smlouvou mezi kupujícím a zhotovitelem rekonstrukce.

9. PŘEDÁNÍ A PŘEVZETÍ PŘEDMĚTU DODÁVKY

- 9.1. Předmět dodávky bude prodávajícím předán ve lhůtě podle čl. 4. smlouvy.
- 9.2. O předání a převzetí kompletního předmětu dodávky včetně všech jeho součástí bude smluvními stranami sepsán předávací protokol ve dvou vyhotoveních, z nichž jedno obdrží kupující a jedno prodávající. Kupující si vyhrazuje právo vyžadovat předání předmětu dodávky po ucelených částech.
- 9.3. Součástí předávacího protokolu bude uvedení všech položek, které jsou součástí předmětu dodávky a všechny případné vady, včetně termínu pro jejich odstranění.
- 9.4. Kupující je povinen prohlédnout předmět dodávky v den předání a převzetí v rozsahu znalostí rozhodných pro uživatele předmětu dodávky. V případě zjištění vad či rozporů s nabídkou či technickou specifikací, může kupující odmítnout převzetí předmětu dodávky. V případě odmítnutí převzetí předmětu dodávky sdělí kupující prodávajícímu neprodleně písemně vady předmětu dodávky či zjištěné rozporů s nabídkou či technickou specifikací a poskytne prodávajícímu lhůtu k nápravě v délce trvání nejméně 5 pracovních dnů ode dne doručení sdělení. Pokud v této lhůtě

prodávající neprovede potřebné odstranění vad předmětu dodávky či uvedení předmětu dodávky do souladu s nabídkou či technickou specifikací, bude toto prodlení považováno za podstatné porušení smlouvy.

10. ZÁRUČNÍ PODMÍNKY

- 10.1. Prodávající poskytuje kupujícímu záruku za jakost předmětu dodávky v délce 24 měsíců, není-li dále stanoveno jinak, která začíná plynout ode dne předání a převzetí kompletního předmětu dodávky („záruční doba“).
- 10.2. Předmět dodávky má vady, pokud jeho provedení neodpovídá požadavkům uvedeným ve smlouvě.
- 10.3. Prodávající odpovídá za vady, které má předmět dodávky v době předání nebo které se vyskytly v záruční době. Za vady předmětu dodávky, které se projeví po záruční době, odpovídá prodávající v případě, že jejich příčinou bylo porušení povinností prodávajícího. Prodávající neodpovídá za vady způsobené nesprávným užíváním předmětu dodávky, jeho poškozením živelnou událostí nebo třetí osobou.
- 10.4. Kupující je povinen zjištěné vady písemně reklamovat u prodávajícího, a to do 10 pracovních dnů ode dne, kdy tuto vadu zjistil. V reklamaci kupující uvede popis vady, jak se projevuje, zda požaduje vadu odstranit nebo zda požaduje finanční náhradu.
- 10.5. Prodávající započne s odstraňováním reklamované vady do 2 pracovních dnů ode dne doručení písemného oznámení o vadě, pokud se smluvní strany nedohodnou jinak. V případě vady bránící běžnému užívání díla započne prodávající s odstraněním vady do 24 hodin od jejího oznámení, pokud se smluvní strany nedohodnou jinak. Prodávající odstraní reklamované vady v technologicky nejkratším termínu, nejdéle však v termínu dohodnutém s kupujícím. Pokud se jedná o vadu bránící běžnému užívání díla, je prodávající povinen ji odstranit do 72 hodin od nahlášení. Jestliže prodávající neodstraní vadu v dohodnutém termínu, je kupující oprávněn na náklady prodávajícího vadu odstranit sám nebo za pomoci třetí osoby. Kupující je povinen umožnit prodávajícímu odstranění vady. Prodávající je povinen nastoupit k odstranění vady i v případě, že reklamaci neuznává.
- 10.6. O ukončení odstranění vady a předání provedené opravy bude sepsán protokol. Na provedenou opravu poskytuje prodávající novou záruku za jakost ve stejné délce jako je uvedena v odst. 10.1. smlouvy, která počíná běžet dnem předání a převzetí opravy, nejdéle však do uplynutí 24 měsíců ode dne předání a převzetí kompletního předmětu dodávky.

11. ODPOVĚDNOST ZA ŠKODU

- 11.1. Nebezpečí škody na poskytovaném předmětu dodávky nese prodávající v plném rozsahu až do okamžiku předání a převzetí kompletního předmětu dodávky.
- 11.2. Prodávající odpovídá za škody, které vzniknou z jeho činnosti v souvislosti s poskytováním předmětu dodávky.

- 11.3. Způsobí-li prodávající při poskytování předmětu dodávky škodu na majetku, zdraví nebo životě kupujícího nebo jiné osoby, je povinen bez zbytečného odkladu na vlastní náklady uvést vše v předešlý stav, a není-li to dobře možné, nebo žádá-li to poškozený, nahradit poškozenému vzniklou škodu či jinou újmu.
- 11.4. Prodávající je za škodu odpovědný i v případě, pokud ji způsobí jakákoli třetí osoba, prostřednictvím které prodávající plnil závazky vyplývající ze smlouvy.

12. ZÁRUKY

- 12.1. K zajištění závazků vyplývajících z řádného plnění předmětu smlouvy po dobu plnění smlouvy prodávající předá kupujícímu bankovní záruku ve smyslu § 2029 občanského zákoníku nebo složí finanční prostředky (jistotu) na účet kupujícího, a to ve výši 5 % z ceny předmětu dodávky bez DPH ke dni uzavření smlouvy, platnou po celou dobu plnění smlouvy a dále nejméně dva měsíce od předání kompletního předmětu dodávky prodávajícím kupujícímu, a to nejpozději ke dni zahájení poskytování předmětu dodávky.
- 12.2. K zajištění závazků vyplývajících z řádného plnění záručních podmínek prodávající předá kupujícímu bankovní záruku ve smyslu § 2029 občanského zákoníku nebo složí finanční prostředky (jistotu) na účet kupujícího, a to ve výši 2 % z ceny předmětu dodávky bez DPH ke dni předání kompletního předmětu dodávky, platnou po celou dobu běhu záruční doby, a to v rámci přejímacího řízení. Pokud prodávající nepředá bankovní záruku podle tohoto odstavce v uvedené lhůtě, je kupující oprávněn čerpat odpovídající částku ze záruky nebo jistoty podle předchozího odstavce a tuto následně držet jako jistotu podle tohoto odstavce.

13. POJIŠTĚNÍ

- 13.1. Prodávající prohlašuje, že má nebo bude mít nejpozději ke dni zahájení poskytování předmětu dodávky uzavřenou pojistnou smlouvu proti škodám způsobeným činností prodávajícího včetně možných škod způsobených pracovníky prodávajícího, a to s limitem pojistného plnění minimálně ve výši 3 000 000 Kč, s maximální spoluúčastí 10 %. Prodávající se zavazuje, že bude po celou dobu plnění smlouvy takto pojištěn. Prodávající předloží kupujícímu nejpozději ke dni zahájení poskytování předmětu dodávky/do 10 pracovních dnů od uzavření smlouvy pojistnou smlouvu nebo jiný doklad o pojištění podle tohoto odstavce.

14. SANKCE

- 14.1. Prodávající je povinen v případě prodlení prodávajícího s dodáním a montáží předmětu dodávky nebo předáním kompletního předmětu dodávky podle smlouvy zaplatit kupujícímu smluvní pokutu ve výši 0,2 % z ceny předmětu dodávky bez DPH (ve znění dodatků ke smlouvě) za každý i jen započatý den prodlení.
- 14.2. Prodávající je povinen v případě prodlení prodávajícího s termínem vyklizení a vyčištění místa plnění podle smlouvy zaplatit kupujícímu smluvní pokutu ve výši 0,05 % z ceny předmětu dodávky bez DPH (ve znění dodatků ke smlouvě) za každý

- i jen započatý den prodlení, nejvýše však ve výši 50.000 Kč za každý i jen započatý den prodlení.
- 14.3. Prodávající je povinen v případě prodlení prodávajícího s termínem odstranění vady uvedené v protokolu o předání a převzetí předmětu dodávky zaplatit kupujícímu smluvní pokutu ve výši 1.000 Kč za každou jednotlivou vadu a každý i jen započatý den prodlení.
 - 14.4. Prodávající je povinen v případě prodlení prodávajícího s termínem odstranění reklamované vady ve sjednaném termínu zaplatit kupujícímu smluvní pokutu ve výši 1.000 Kč za každou reklamovanou vadu a za každý i jen započatý den prodlení, v případě vady bránící běžnému užívání ve výši 10.000 Kč za každou reklamovanou vadu bránící běžnému užívání a každý i jen započatý den prodlení.
 - 14.5. Prodávající je povinen v případě prodlení prodávajícího s předáním jakékoli bankovní záruky předkládané podle smlouvy (či alternativně se složením příslušné finanční jistoty) zaplatit kupujícímu smluvní pokutu ve výši 5 % z výše bankovní záruky (či alternativně příslušné finanční jistoty) za každý i jen započatý den prodlení, nejvýše však do výše příslušné bankovní záruky (či alternativně příslušné finanční jistoty).
 - 14.6. Prodávající je povinen v případě prodlení s předložením jakékoli pojistné smlouvy nebo jiného dokladu o pojištění předkládané podle smlouvy zaplatit kupujícímu smluvní pokutu ve výši 0,05 % z ceny díla bez DPH (ke dni uzavření smlouvy) za každý i jen započatý den prodlení.
 - 14.7. Kupující je povinen v případě prodlení s úhradou peněžní částky podle smlouvy vůči prodávajícímu zaplatit prodávajícímu úrok z prodlení v zákonné výši.
 - 14.8. V případě, že závazek poskytnout předmět dodávky zanikne před řádným předáním předmětu dodávky, nezanikají nároky na smluvní pokuty, pokud vznikly dřívějším porušením povinností. Zánik závazku jeho pozdním plněním neznamená zánik nároku na smluvní pokutu z prodlení s plněním či plnění ze záruky za odstranění vad.
 - 14.9. Kupující má nárok na náhradu případné vzniklé škody v plné výši vedle smluvní pokuty
 - 14.10. Smluvní pokuty je kupující oprávněn započítat proti pohledávce prodávajícího, a to i před datem její splatnosti.
 - 14.11. Splatnost smluvní pokuty činí 30 dnů od doručení vyčíslení smluvní pokuty.

15. UKONČENÍ SMLOUVY

- 15.1. Za podstatné porušení smlouvy podle § 2002 a násl. občanského zákoníku, při kterém je druhá strana oprávněna odstoupit od smlouvy, se považuje zejména:
 - a) vadnost předmětu dodávky již v průběhu jejího poskytování, pokud prodávající na písemnou výzvu kupujícího vady neodstraní ve stanovené lhůtě,
 - b) neodstranitelná vada předmětu dodávky,
 - c) prodlení prodávajícího s plněním smlouvy podle čl. 4. smlouvy o více než 30 dnů,
 - d) prodlení prodávajícího s plněním smlouvy podle čl. 9. smlouvy o více než 10 dnů,

- e) úpadek prodávajícího nebo kupujícího ve smyslu zákona č. 182/2006 Sb., o úpadku a způsobech jeho řešení (insolvenční zákon), ve znění pozdějších předpisů,
 - f) vstup prodávajícího nebo kupujícího do likvidace,
 - g) nedodržování povinností stanovených v čl. 12. nebo 13. smlouvy.
- 15.2. Účinky odstoupení od smlouvy nastávají dnem doručení oznámení o odstoupení druhé straně smlouvy.
- 15.3. Kupující může smlouvu vypovědět písemnou výpovědí s jednoměsíční výpovědní lhůtou, která začíná běžet prvním dnem kalendářního měsíce následujícího po kalendářním měsíci, v němž byla výpověď doručena prodávajícímu.
- 15.4. Smlouvu je možno ukončit písemnou dohodou smluvních stran.
- 15.5. Pro případ zániku závazku před řádným poskytnutím předmětu dodávky je prodávající povinen ihned předat kupujícímu nedokončený předmět dodávky včetně věcí, které opatřil a které jsou součástí předmětu dodávky a uhradit případně vzniklou škodu. Kupující je povinen uhradit prodávajícímu cenu věcí, které opatřil a které se staly součástí předmětu dodávky. Smluvní strany uzavřou dohodu, ve které upraví vzájemná práva a povinnosti.

16. ZÁVĚREČNÁ USTANOVENÍ

- 16.1. Veškerá jednání budou probíhat v českém jazyce. Veškeré písemnosti budou vyhotoveny v českém jazyce.
- 16.2. Smlouvu lze měnit pouze písemnými číslovanými dodatky podepsanými oběma smluvními stranami.
- 16.3. Prodávající není oprávněn bez předchozího písemného souhlasu kupujícího postoupit práva a povinnosti vyplývající ze smlouvy třetí osobě.
- 16.4. Smlouva se řídí českým právním řádem. Obě strany se dohodly, že pro neupravené vztahy plynoucí ze smlouvy platí příslušná ustanovení občanského zákoníku.
- 16.5. Smluvní strany se dohodly, že případné spory budou přednostně řešeny dohodou. V případě, že nedojde k dohodě stran, bude spor řešen místně a věcně příslušným soudem.
- 16.6. Prodávající je na základě § 2 písm. e) zákona č. 320/2001 Sb., o finanční kontrole, ve znění pozdějších předpisů, osobou povinnou spolupůsobit při výkonu finanční kontroly. Prodávající je v tomto případě povinen vykonat veškerou součinnost s kontrolou.
- 16.7. Smlouva nabývá platnosti podpisem obou smluvních stran. Smlouva nabývá účinnosti dnem uveřejnění v registru smluv.
- 16.8. Smluvní strany berou na vědomí, že smlouva podléhá uveřejnění v registru smluv podle zákona č. 340/2015 Sb., o zvláštních podmínkách účinnosti některých smluv, uveřejňování těchto smluv a o registru smluv (zákon o registru smluv), ve znění

pozdějších předpisů. Za účelem splnění povinnosti uveřejnění smlouvy se smluvní strany dohodly, že smlouvu v registru smluv uveřejní kupující.

- 16.9. Smluvní strany prohlašují, že skutečnosti uvedené ve smlouvě nebo jejích přílohách nepovažují za obchodní tajemství podle § 504 občanského zákoníku a udělují svolení k jejich užití a zveřejnění bez stanovení jakýchkoliv dalších podmínek.
- 16.10. Uzavření smlouvy bylo odsouhlaseno usnesením rady města Šlapanice č. 2/2/RM/2022 ze dne 2. 11. 2022.
- 16.11. Smlouva je vyhotovena v elektronickém originále a podepsána uznávanými elektronickými podpisy.
- 16.12. Přílohy smlouvy:
- a) specifikace předmětu dodávky
 - b) položkový rozpočet
 - c) seznam poddodavatelů

Ve Šlapanicích dne

Ve Zlíně dne

Město Šlapanice
Mgr. Michaela Trněná, starostka
kupující

QUERCUS NÁBYTEK, s.r.o.
Ing. Jan Tichý, jednatel
prodávající



projekt interiéru stavby:
Mateřská škola Hvězdička, Šlapanice

Zadavatel dokumentace, stavebník:
Město Šlapanice
se sídlem Masarykovo náměstí 100/7,
664 51 Šlapanice
IČ: 002 82 651

ZPRACOVATEL PROJEKTOVÉ DOKUMENTACE INTERIÉRU
KUBE s.r.o., IČ: 282 61 950
Horova 68
616 00 Brno
architektonické a stavební řešení Ing. arch. Michaela Jandová

AUTOR NÁVRHU ŘEŠENÍ INTERIÉRU A VYPRACOVAL
Ing. arch. Tomáš Shromáždil
605 214 965, tom@isos.cz

Návrh interiéru je zpracován na základě dokumentace pro provedení stavby:
Rekonstrukce objektu Masarykovo náměstí 1664/6,
Šlapanice
místo stavby parc. č. 16/14, 16/18
k.ú. Šlapanice u Brna, 583952

Cílem dokumentace je zpracování návrhu řešení mobiliáře a vybavení nové adaptované třídy MŠ Hvězdička. Dokumentace je rozdělena na dvě hlavní části. První je soupis typových prvků interiéru a vybavení včetně některých herních a edukačních prvků. Druhou částí je výpis a výkresy atypických kusů nábytku a vybavení formou výkresů a objemových modelů. Jelikož stavba teprve započala, je nutno počítat s důkladným přeměřením po provedení všech nezbytných stavebních prací. Před výrobou a dodáním bude nutno vyzorkovat některé navržené prvky pro uspokojivou barevnou a materiálovou koordinaci.

Návrh nábytku a vybavení má dosah do rozmístění některých koncových prvků elektroinstalace, případně dalších částí stavby. Je tedy nutné v průběhu stavby sledovat požadavky vyplývající z projektu interieru. Schema úprav bude konzultováno se stavbou.

Veškerý nábytek, který by mohl potenciálně spadnout, převrátit se, nebo být dětmi převrácen, je nutno pečlivě kotvit k přilehajícím stěnám k zajištění bezpečnosti.

Ing.arch. Tomáš Shromáždil

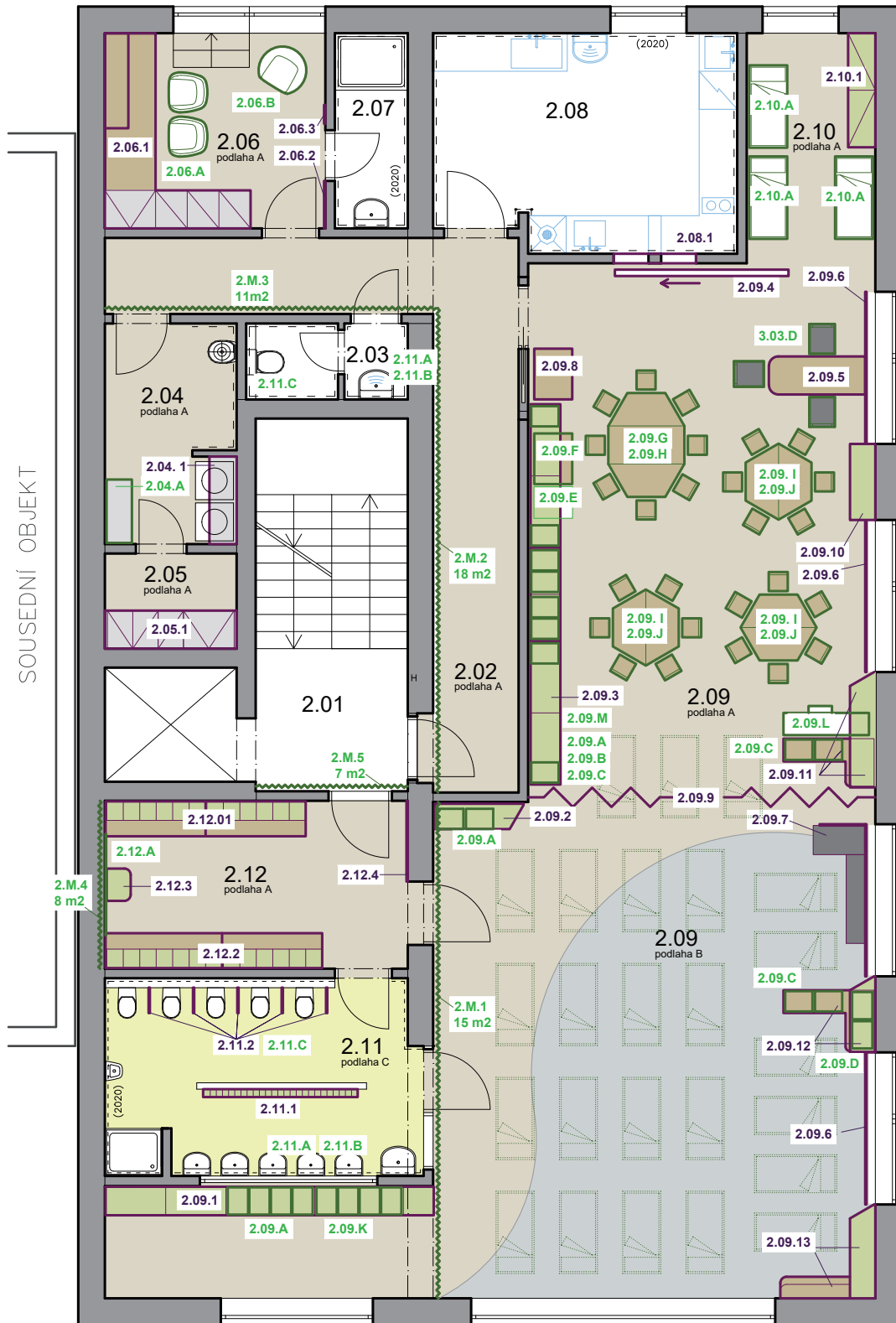





2.04.A (= 3.04.A) Regál plechový barva bílá

5 KS

- š .1000 mm/v. 2000 mm/hl. 400 mm
- 6 polic (o jednu víc než v návodové foto)
- šroubovaný,
- včetně ochrany nožek
- kotvení ke zdi



2.06.A Židle otočná pracovní – kanc.učitelek 2 KS

- Opěradlo/ Sedák:
Lepená vrstvená dřevěná dýha
- Výplň opěradla:
polyuretanová pěna 30kg/m³
- Rám opěradla/ Střed ve tvaru hvězdy/ Noha ve tvaru hvězdy: ocel, Epoxidový práškový lak
- Výplň sedáku:
polyuretanová pěna 35kg/m³
- Potah/ Kolečka:
polypropylenový plast, barva béžová



2.06.B (= 3.03.A) Křesílko odpočinkové

3 KS

- Látká: 100 % polyester
- Rám: masivní dřevo, dřevotříska lepenka, Polyuretanová pěna 25 kg/m³., Polyuretanová pěna 30 kg/m³.
- Čalounění sedáku: Polyuretanová pěna 30 kg/m³
- Pevná konzola: ocel, Epoxidový/polyesterový práškový lak
- Noha: Masivní buk, Průhledný akrylový lak
- kancelář učitelek 1 ks, kancelář ředitelky 2ks



2.09.A Box plastový na hračky

30 KS

- plastový box na hračky /hry
- transparentní provedení
- rozměr: 31,2/ 42,7 cm / **v = 15 cm**



2.09.B Box plastový na hračky

12 KS

- plastový box na hračky /hry
- transparentní provedení
- rozměr: 31,2/ 42,7 cm / **v = 22,5 cm**



2.09.C Box plastový na hračky

24 KS

- plastový box na hračky /hry
- transparentní provedení
- rozměr: 31,2/ 42,7/ **v = 30 cm**



2.09.D Box plastový na hračky 50 L

2 KS

- plastový box na hračky /hry
- transparentní provedení
- rozměr: 50 / 39 / 41 cm; 50 l



2.09.E Sušák výkresů

1 KS

- rozměr: výška 95 / š.59 / hl.45cm
- 100xA4,nebo 50xA3 nebo 25xA2
- kovové provedení



2.09.F Stolek na výtvarnou výchovu

1 KS

- materiál dřevotřísková deska (LTD) 18 mm
vzor buk+ hrana ABS 2 mm.
- rozměry: š. 80 / h. 60 / v. 81 cm
- doplnit/objednat s kolečky s aretací



2.09.G Sestava stolků

1 SADA (2x lichoběžník, 1x obdélník)

- **2x lichoběžníkový stůl**
- rozměrech 120/60/ výška 58 cm
deska - povrch LTD buk, hrana ABS buk
nohy, podnož pevné výšky – masiv buk
- **1x obdélníkový stůl**
- rozměrech 120/60/ výška 58 cm
deska - povrch LTD buk, hrana ABS buk
nohy, podnož pevné výšky – masiv buk



2.09.H Dětské židle - výška 35 cm

- stohovatelná židle výška 34 cm
celodřevěná – masiv buk

8 KS židlí



2.09.I Sestava stolků

- **2x lichoběžníkový stůl**
- rozměrech 120/60/ výška 52 cm
deska - povrch LTD buk, hrana ABS buk
nohy, podnož pevné výšky – masiv buk

3 SADY (6 ks stolů)



2.09.J Dětské židle - výška 30 cm

- stohovatelná židle výška 30 cm
celodřevěná – masiv buk

18 KS židlí



2.09.K Sada herních prvků Polikarpovka 1 SADA

- 2x kvádr 56 cm, 2x krychle, 2x nízký kvádr 56 cm, 2x malý jehlan, 1x malý válec 28/21 cm, 6x kolo 21 cm, 4x tyč 44 cm, 1x volantová tyč 31 cm k malému trojhranu, 15x spojovací špalík 8 cm, 40x zajišťovací kolíček, 1x dřevěná palička

- materiál:

geometr. tělesa z borového dřeva,
spojovací tyče z bukového dřeva kónické
zajišťovací kolíčky z buku.

Kola a podstavy válců z tvrdé bukové
překližky.

- povrchová úprava:

dvojnásobný bezbarvý lak certifikovaný
pro použití na hračky



2.09.L Digitální piano

1 KS

- 88 kláves
- s integrovaným stojanem a krytem klaviatury
- barva bílá
- kladívková klaviatura

-včetně polohovatelné stoličky



2.09.M Dílna - závěsný panel na nářadí dětské dílny + malý svěrák 1 + 1 KS

panel pro zavěšení na zeď, vyroben z perforovaného plechu případně odolného plastu,
povrchová úprava – barva šedá

vybavit základní sadou držáků

šířka cca 100 cm

výška cca 50 cm

1 ks

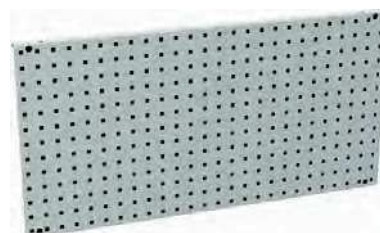

Svěrák

s kovadlinkou z litiny,
otáčení svěráku pomocí otočného talíře,
váha:1800g, Max. rozevření: 60mm ...1 ks



2.09.N Vak válečí /sedací

3 KS

Dětská verze klasického sedacího vaku.

Pro děti do 10 let.

udržovatelný nylonový materiál

naplněn polystyrenovými kuličkami vysoké hustoty, které
výborně drží svůj tvar a tak neubývají na objemu jako
klasický polystyren.

šířka cca 100 cm

výška cca 130 cm

hmotnost 3 kg



2.10.A Sada postýlek

25 KS + 3(s kolečky) KS

- plastová postýlka pro děti se síťovou výplní a duralovou konstrukcí
- včetně matrace (25 ks)
- rozměr 133 / 56 cm
- včetně 4 ks přídatných nožiček na každé lehátko
- 3ks lehátek bude opatřeno kolečky pro
snadnou manipulaci se 3 sadami
navrstvených uskladněných postelí
- barva zelená, případně modrá – **nutno
vyvzorkovat barevnost**

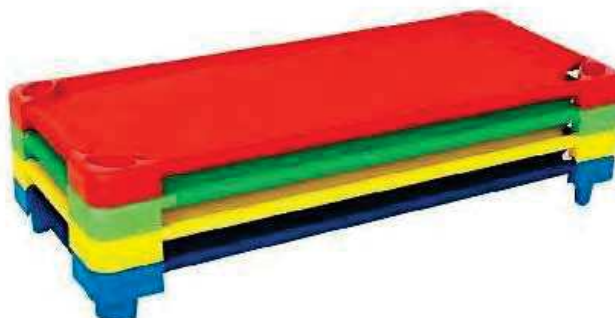

2.11.A Zrcadla k umyvadlům

5+2KS + 1 KS

- kruhová zrcadla se zabroušeným okrajem
- rozměr
průměr děti 40 cm (5 + 2 ks),
umyvadlo učitelek 50 cm (1ks)
- nalepeno na obklad

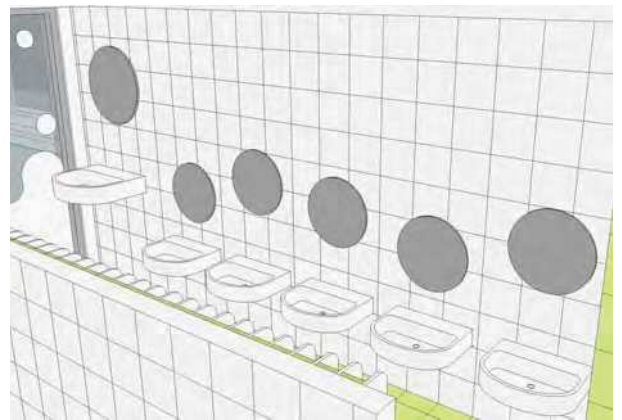

2.11.B Dávkovače mýdla

6 +2 +1 KS

- nerezový dávkovač mýdla
- výška 150 mm, šířka 95 mm, jednodílný
- leštěné nerezové oceli.
- objem dávkovače 500 ml.



2.11.C Držák toaletního papíru

5 KS +2 +1 KS

- chromovaný držák toal. Papíru bez krytu
- montáž vrtáním



2.12.A Nástěnka

1 KS

- povlakový tl. 6mm, nástěnkový materiál v roli, na bázi přírodního linolea
- barvu nutno vyvzorkovat - šedoběžová
- rozměr výška dle role 1220 / délka 1600 mm
- zaobleny rohy $r = 70$ mm
- přilepeno na zeď



3.02.A Lavička

6KS

- dřevěná tělocvičná lavička s kladinkou
- háky pro zavěšení na žebřiny
- lakovaný povrch



3.02.B Žebřiny

3KS

- dřevěné lakované žebřiny masiv buk
- š 80 cm / 240 cm /hl. 10Cm



3.02.C Data projektor včetně plátna a přípravy 1 SADA

- nápojný bod na stropě relaxační místnosti s propojením do místa umístění zdroje signálu (NTB, stolní počítač....dle návrhu special. Firmy)
nápojení: elektro zásuvka, DATA, případně pro trubkování
- držák dataprojektoru – konzola
- dataprojektor – dle konfigurace návrhu přístroje odb. firmou
- plátno – rozměry a typ bude určen dle výběru a konfigurace přístroje dataprojektoru samotného
- nutno koordinovat s dostatečným denním zatemněním prostoru (žaluzie, rolety)

3.03.B Stolek 1 SADA

- deska: Dřevovláknitá deska, Akrylová barva
- Podnož: Masivní buk, Akrylová barva
- Šířka: 52 cm
- Výška: 4 cm
- Délka: 78 cm
- Hmotnost: 7.85 kg
- větší stolek bude využit v kanceláři ředitelky, menší v kanceláři učitelek



3.03.C Pracovní židle 1KS

- integrované výškově stavitelné loketní opěrky
- synchronní mechanika s aretací ve zvolené poloze
- plastový kříž
- šedé / béžové čalounění v kvalitní látce



3.03.D Židle jednacího stolu 12 + 3KS

- židle jednací 12 ks / do třídy pro učitelky 3 ks
- černá kovová podnož/ šedé /béžové čalounění
- barvy nutno vyvzorkovat



3.03.E Nástěnka

1 KS

- povlakový tl. 6mm, nástěnkový materiál v roli, na bázi přírodního linolea
- barvu nutno vyvzorkovat - šedoběžová
- rozměr š 800 mm, v 900 mm
- zaobleny rohy r = 70 mm
- přilepeno na zeď



2.M.1 malba

- barva zelená NCS S1060 - Y10R
- místnost č. 2.09 - stěna u vstupu do herny
- výměra výmalby 15 m²



2.M.2 malba

- barva zelená NCS S1040 - G50Y
- místnost č. 2.02 - stěna u schodiště (podhled 2600mm)
- výměra výmalby cca 18 m²



2.M.3 malba

- barva zelená NCS S1040 - G50Y
- místnost č. 2.02 - stěna u toalety a skladu (podhled 2600mm)
- výměra výmalby cca 11 m²

2.M.4 malba

- barva zelená NCS S1060 - Y10R
- místnost č. 2.12 - stěna v šatně
- výměra výmalby 8 m²



2.M.5 malba

- barva zelená NCS S1060 - Y10R
- místnost č. 2.01 - stěna vstup
- výměra výmalby 7 m²



3.M.1 malba

- barva žlutá NCS S1060 - Y10R
- místnost č. 3.02 - stěna ke schodišti a ředitelně
- výměra výmalby 39 m²



3.M.2 malba

- barva žlutá NCS S1060 - Y10R
- místnost č. 3.02 - stěna k toaletám
- výměra výmalby 22,5 – 4x2,3 (skříň) = cca 15 m²



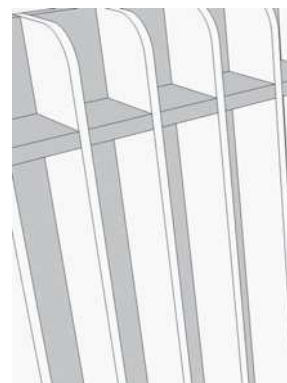

POZNÁMKY K VÝKRESŮM:

- všechny rozměry nutno důkladně přeměřit, návrh prováděn na základě architektonicko stavební dokumentace
- nejedná se o dílenskou dokumentaci, tu předloží dodavatel nábytku ke schválení
- pro zjednodušení a přehlednost je rozměr LTD uváděn 20 mm (místo 18 - 19 mm)
- před prováděním předložit veškeré vyzorkování materiálů
- nutno provést koordinaci elektro se stavbou a kontrolu upravených vývodů

Ing.arch. Tomáš Shromáždil 605 214 965 , tom@isos.cz, KUBE

LEGENDA:

		LTD bílá	–	hrana ABS 2 mm
		LTD zelená	NCS S1040 - G50Y	hrana ABS 2 mm
		LTD buk	barva přírodní se strukturou	hrana ABS 2 mm
		masiv buk	spárovka	pú: olej
		LTD dub	halifax přírodní	hrana ABS 2 mm
		LTD šedá	NCS S2500 - N	hrana ABS 2 mm
		LTD žlutá	NCS S1060 - Y10R	hrana ABS 2 mm

POHLED

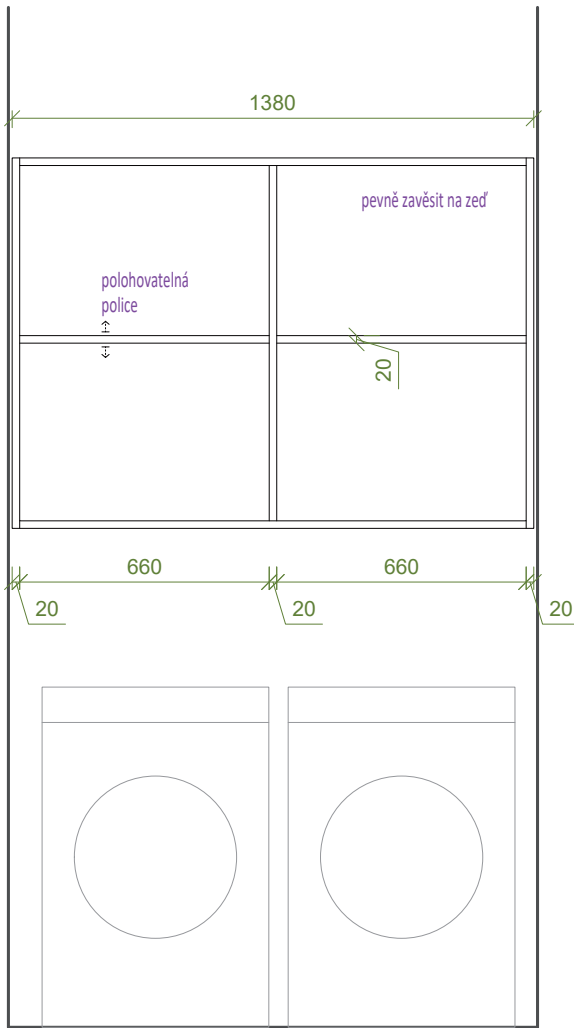

ŘEZ

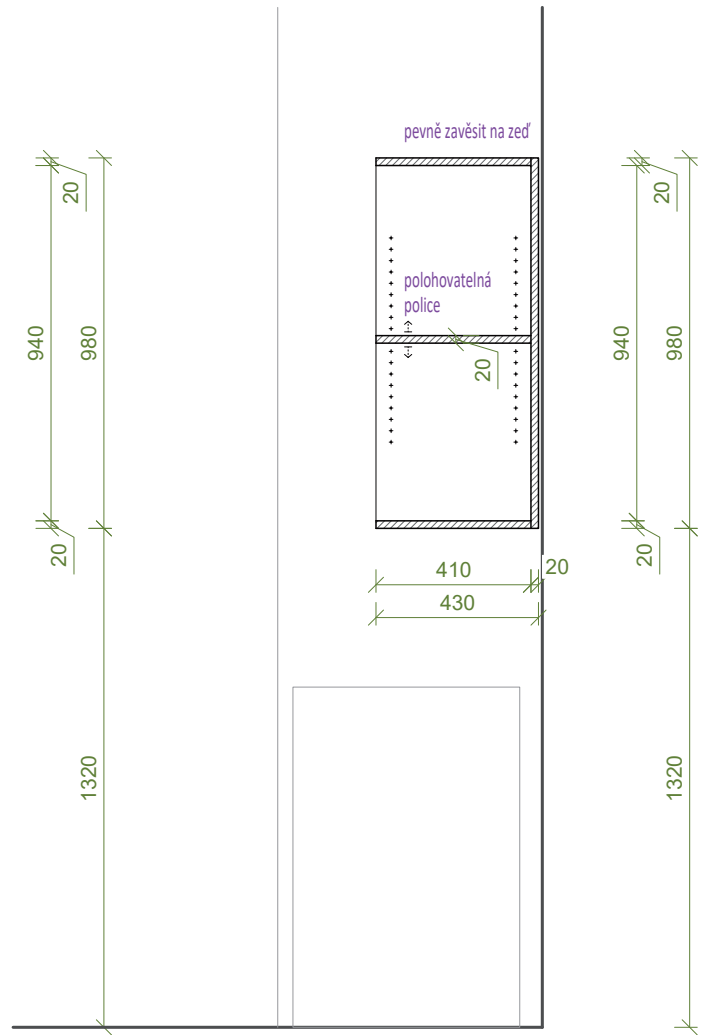

PŮDORYS

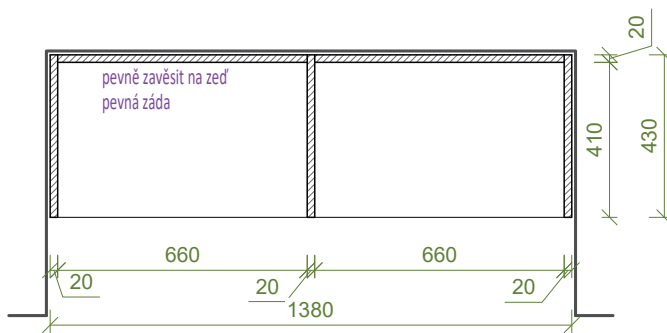

LEGENDA:



LTD bílá

hrana ABS 2 mm



POHLED

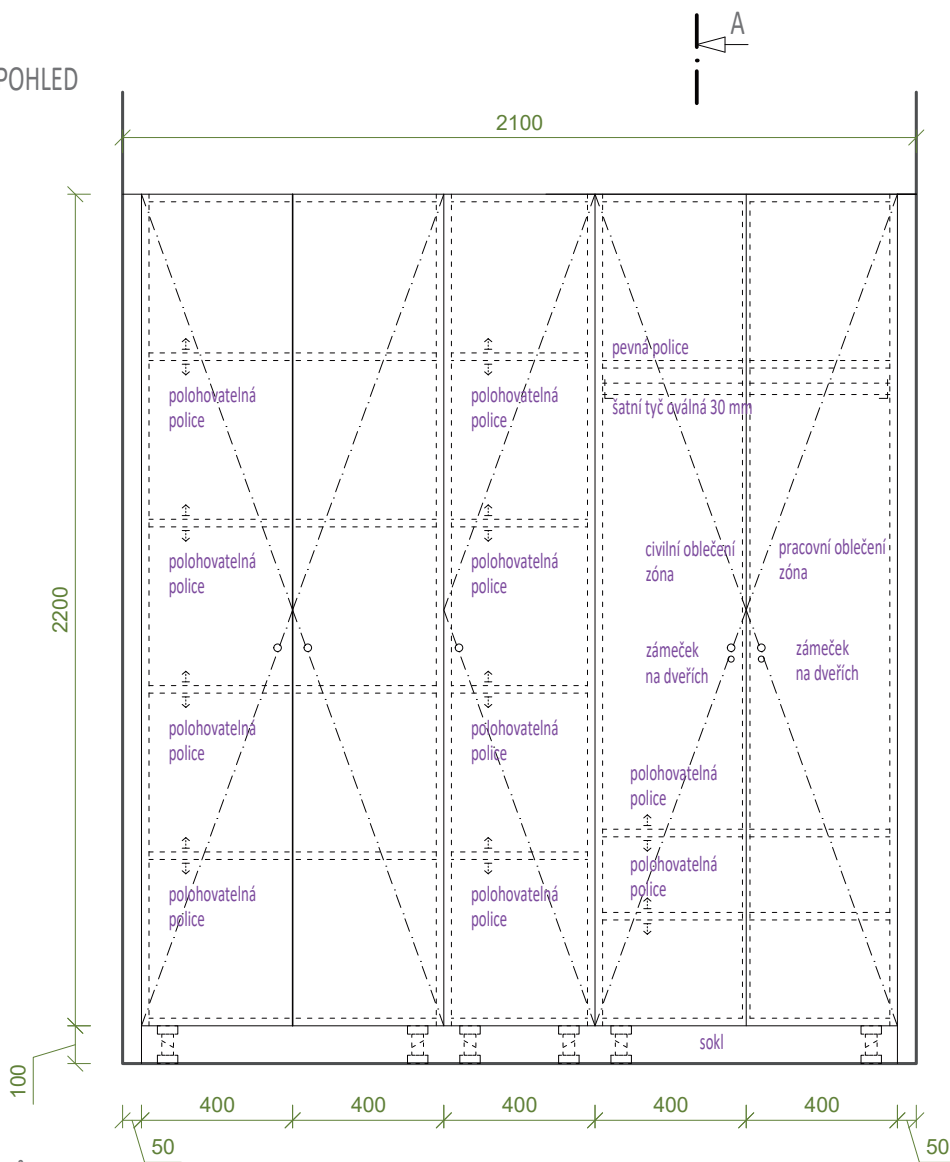

ŘEZ

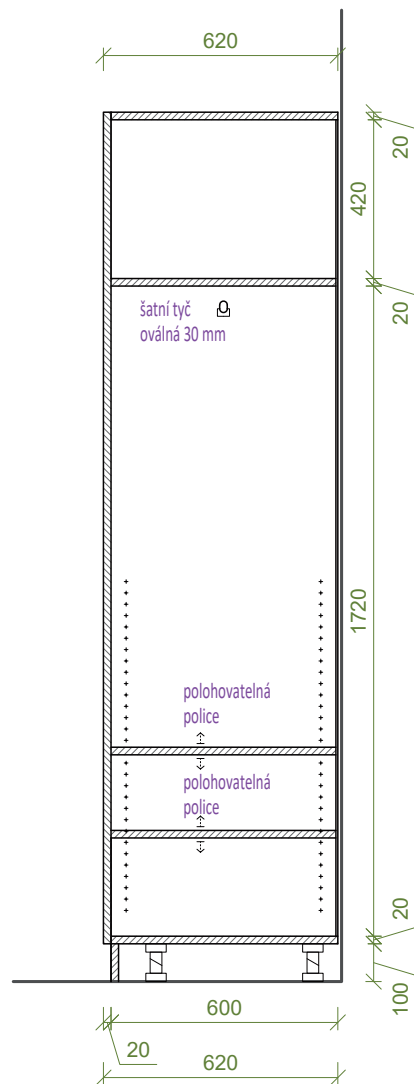

PŮDORYS

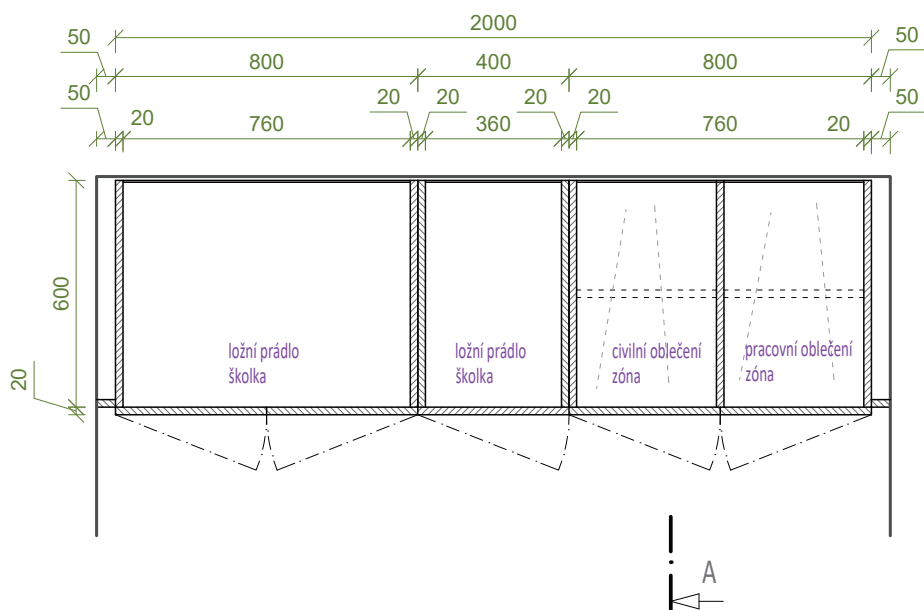

knopka - elox. hliník
průměr 30mm, výška 25



LEGENDA:



LTD bílá

hrana ABS 2 mm

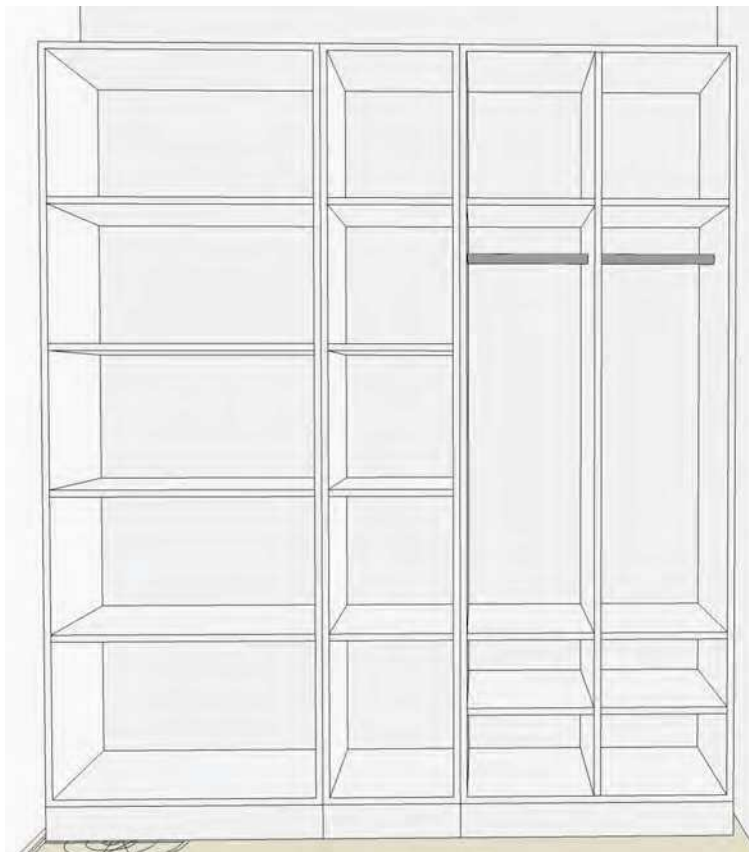

PŮDORYS

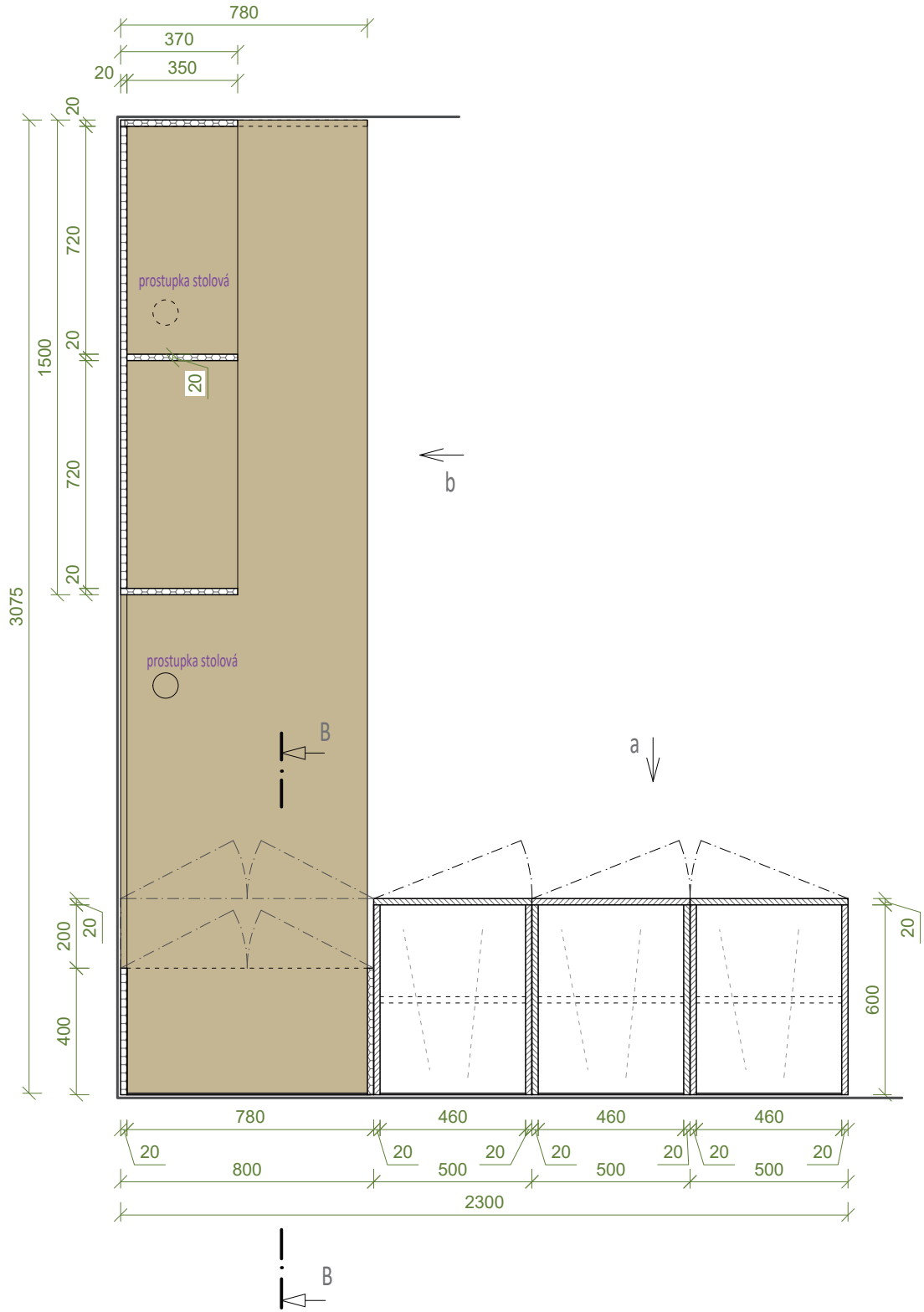

LEGENDA:

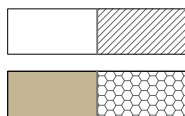

LTD bílá

hrana ABS 2 mm

LTD buk

hrana ABS 2 mm

POHLED a

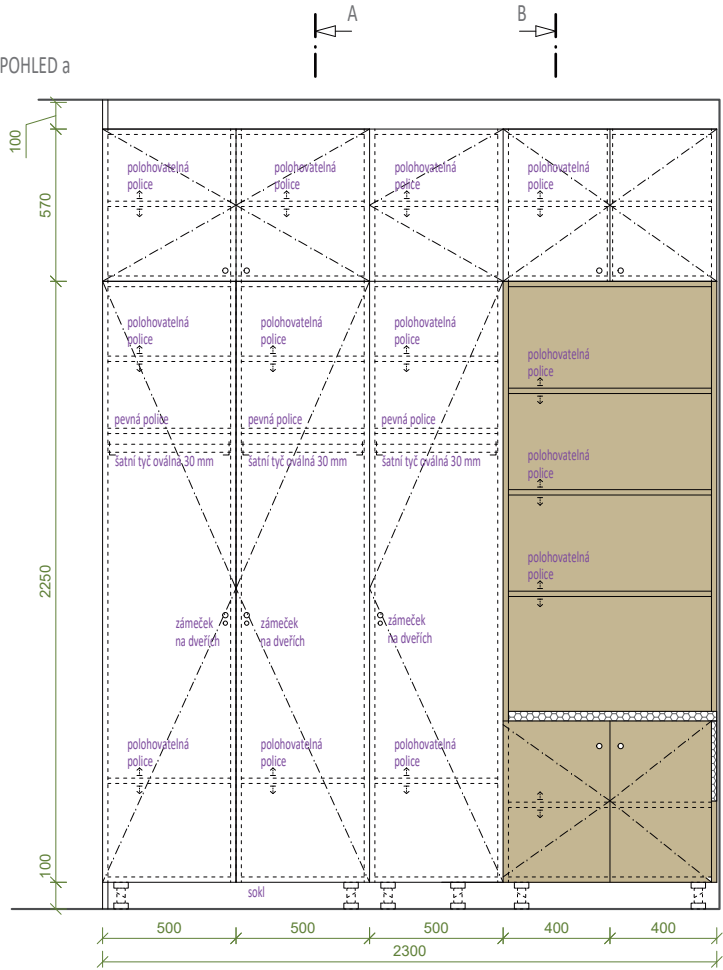

knopka - elox. hliník
průměr 30mm, výška 25



ŘEZ A-A

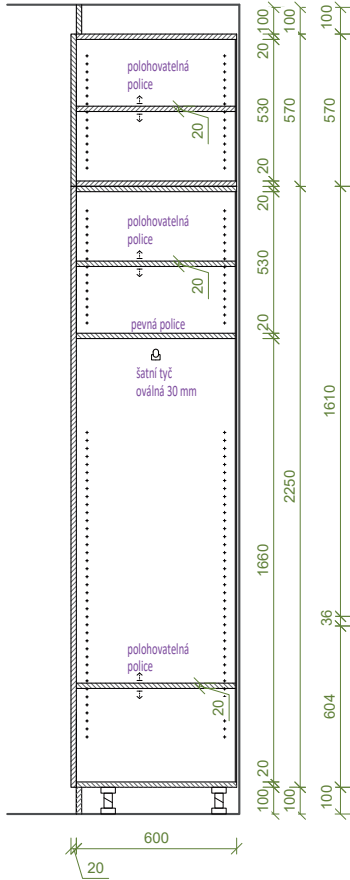

ŘEZOPOHLED b (B-B)

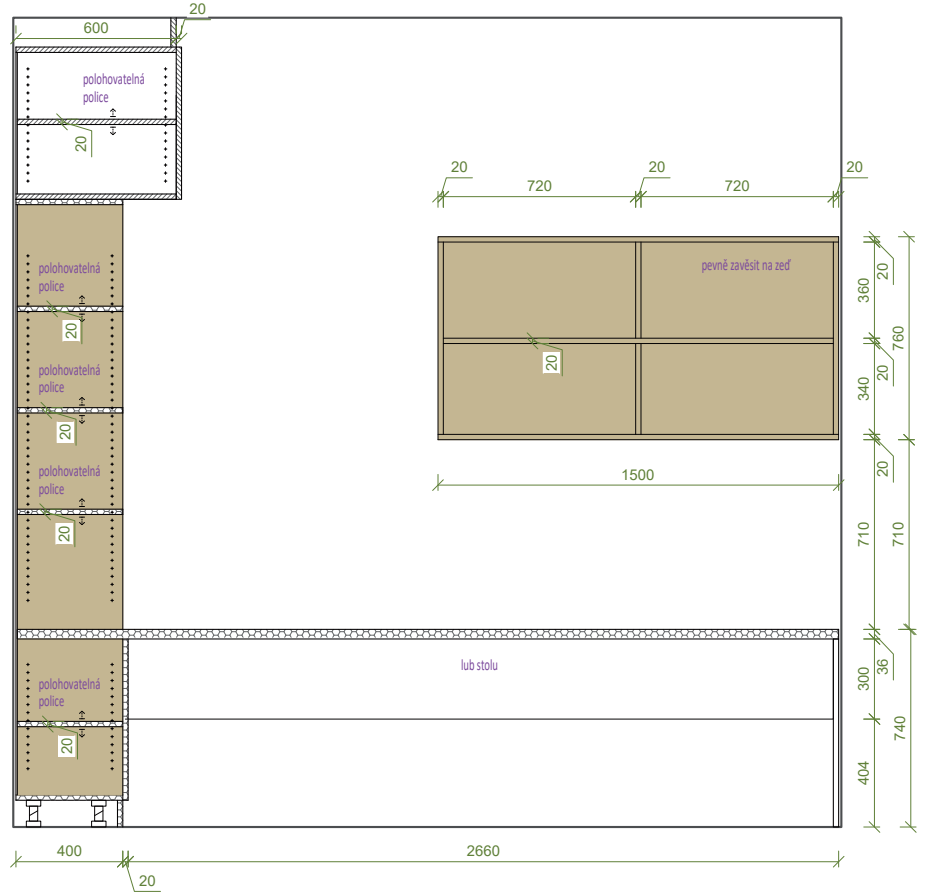

LEGENDA:

	LTD bílá/sololak bílý		hrana ABS 2 mm
	LTD buk		hrana ABS 2 mm



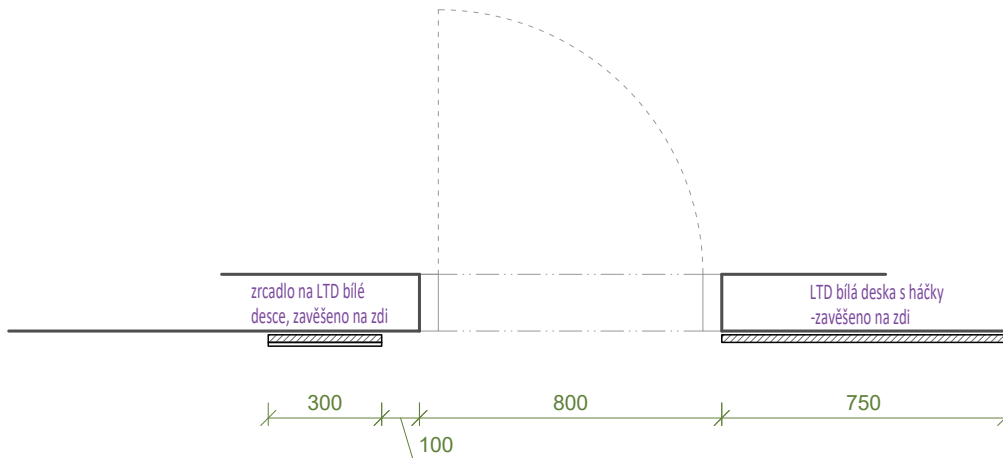
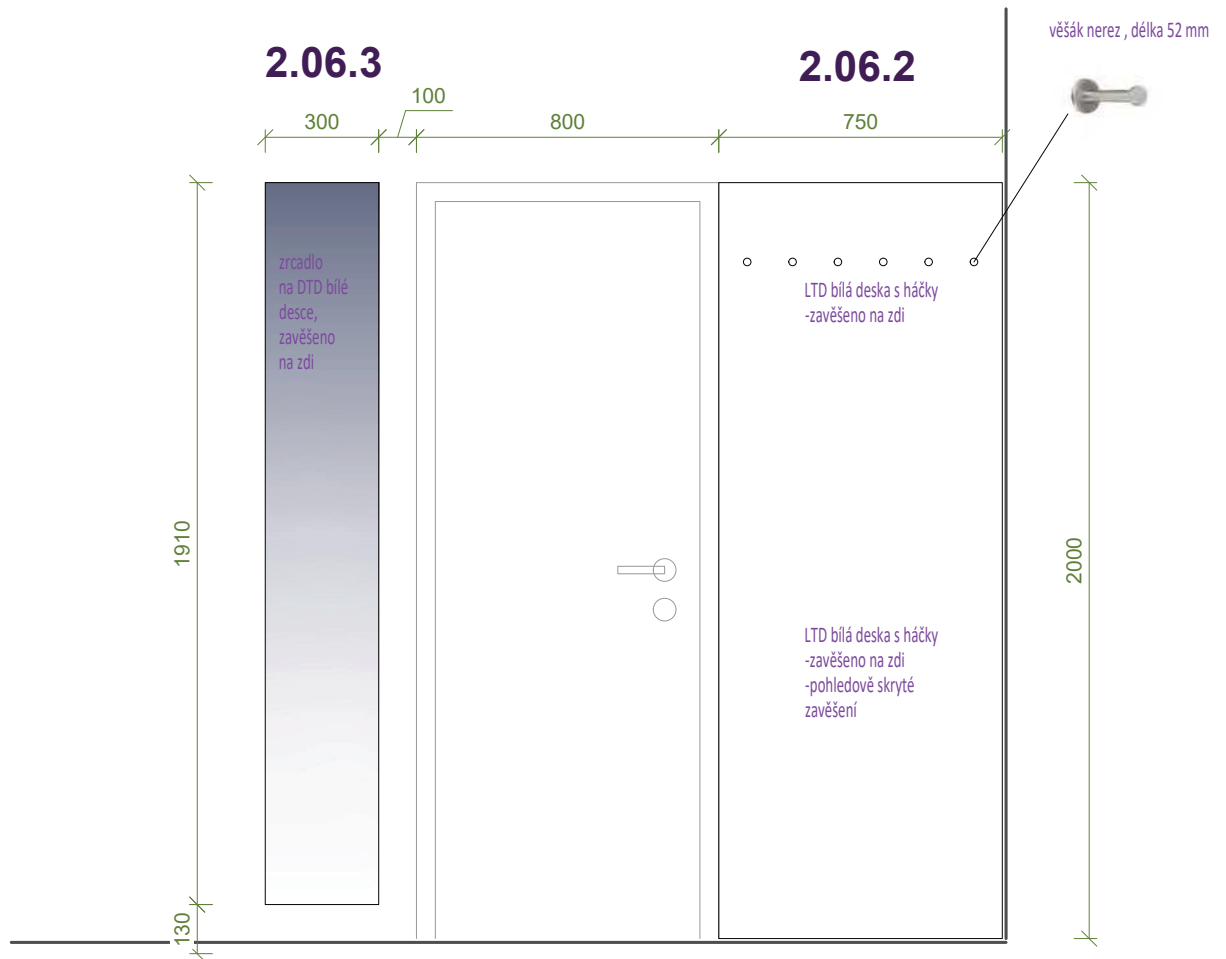

LEGENDA:



LTD bílá

hrana ABS 2 mm



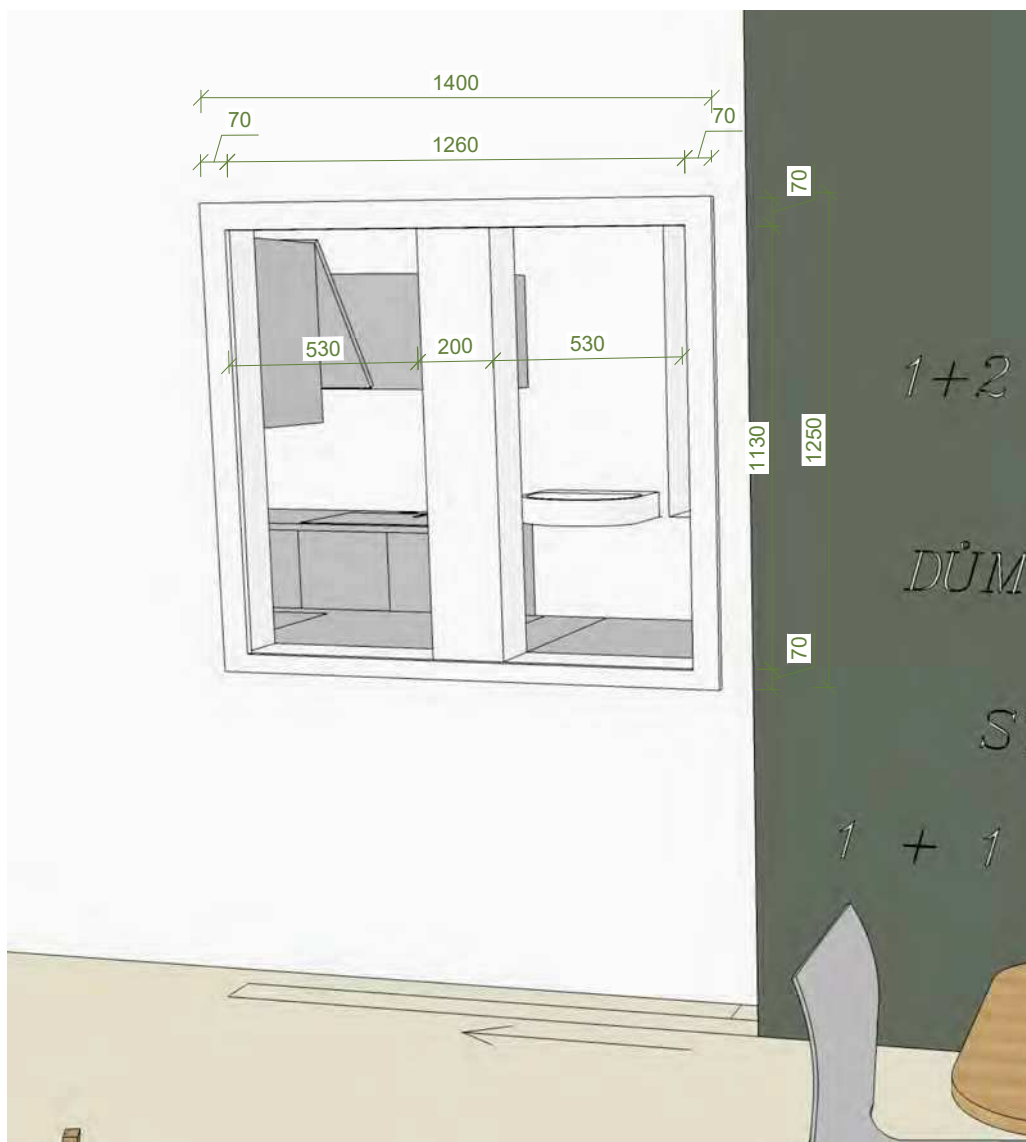

lemování výdejních okének s žaluzií

- lemování otvorů - LTD bílé lamino
- v lemování drážky pro uzavírací roletu
- 2x plastová roleta pro uzavření okénka výdeje
- barva bílá

POHLED

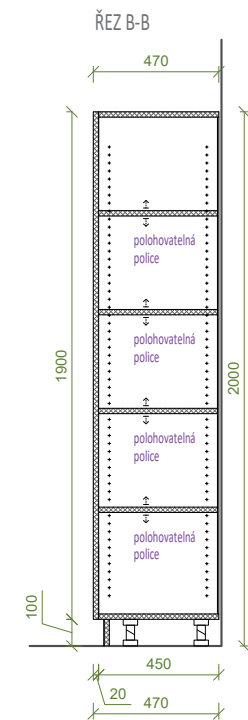
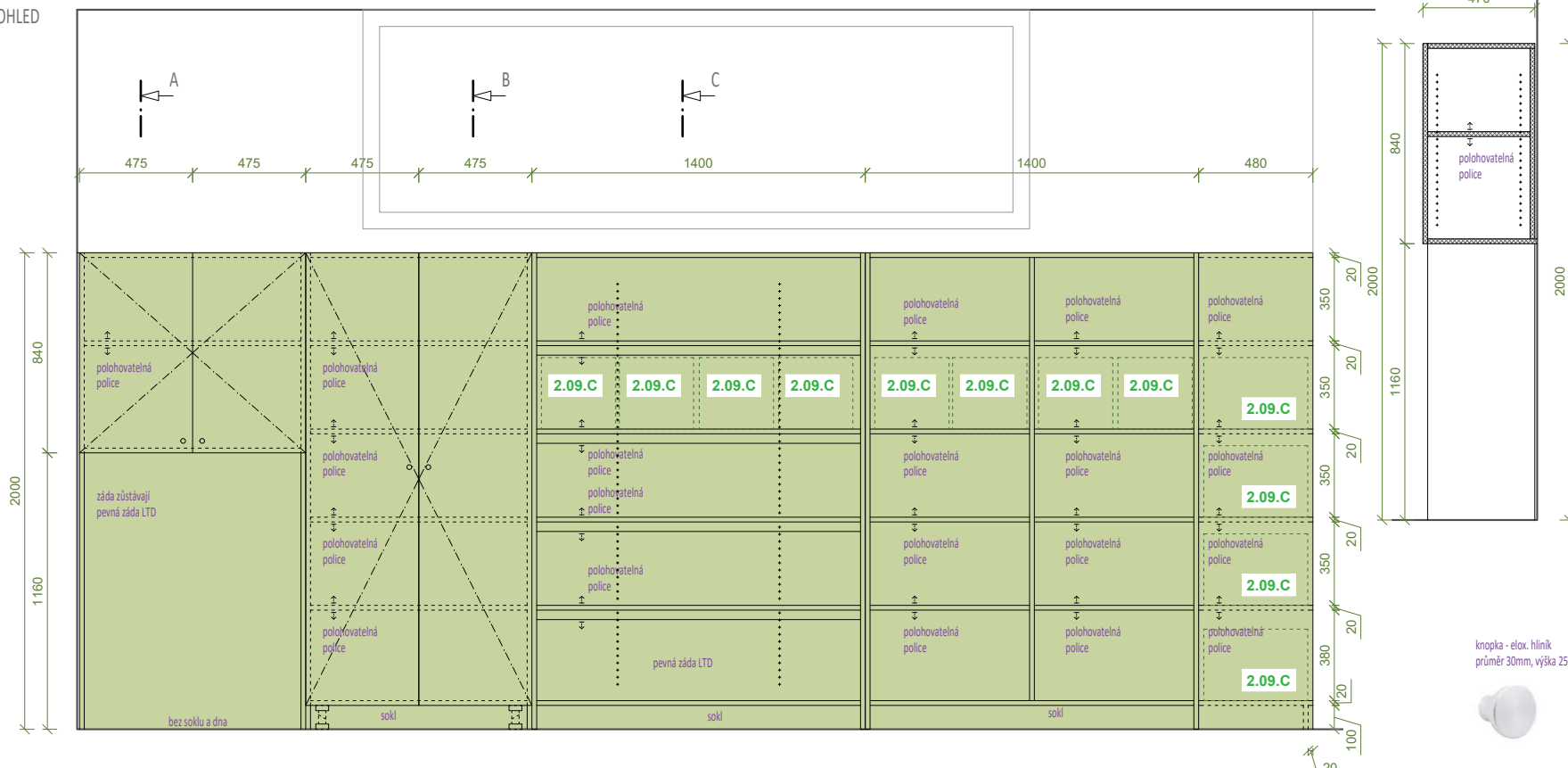

knopka - elox. hliník
průměr 30mm, výška 25



PŮDORYS

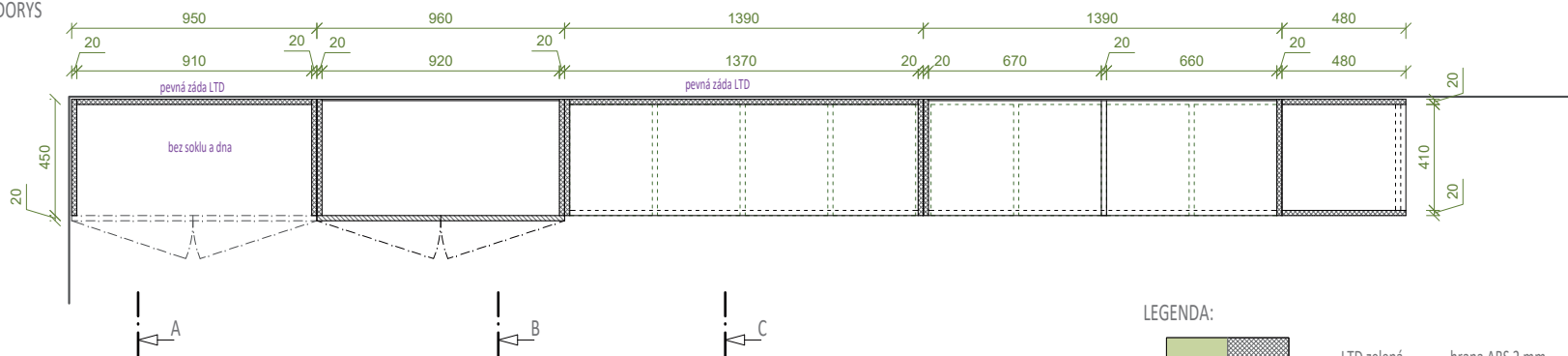

LEGENDA:

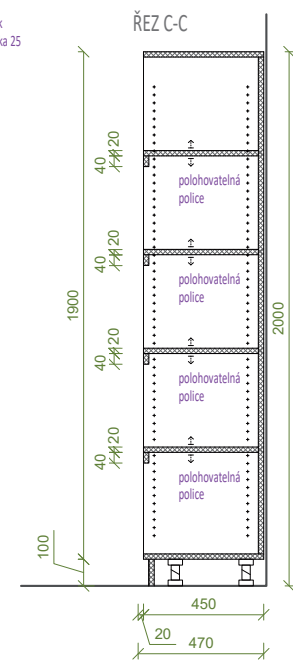

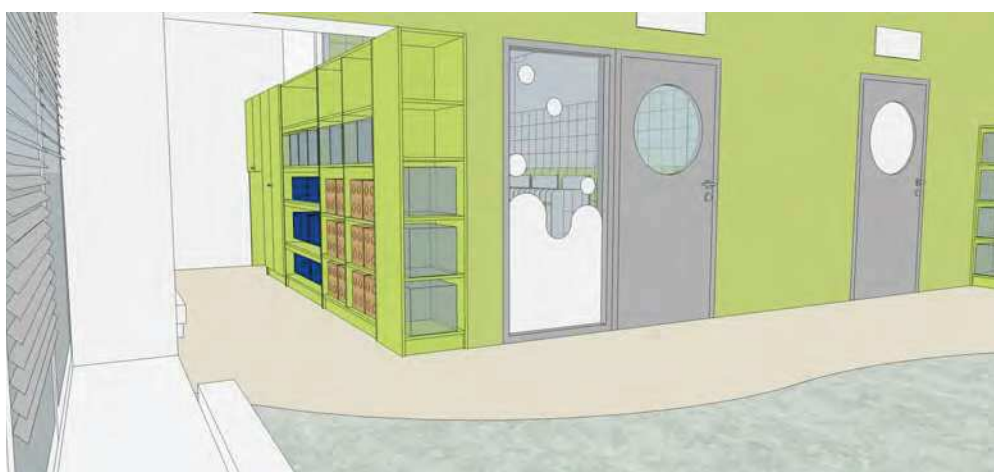

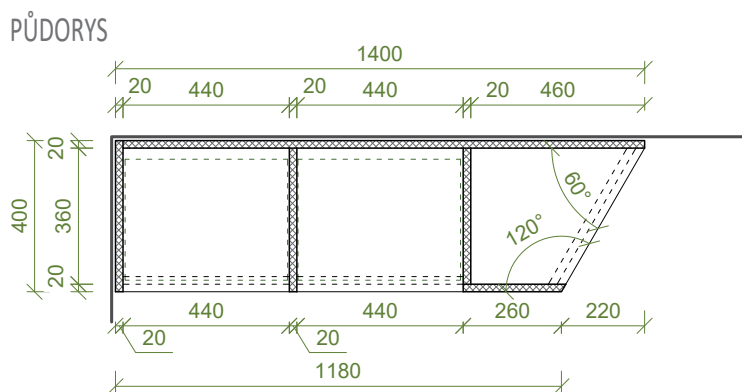
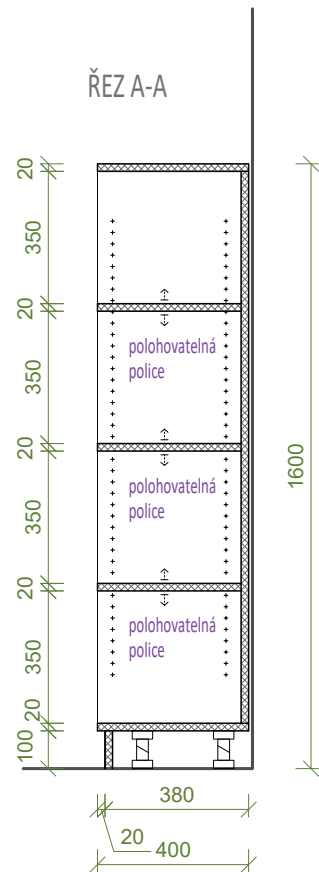
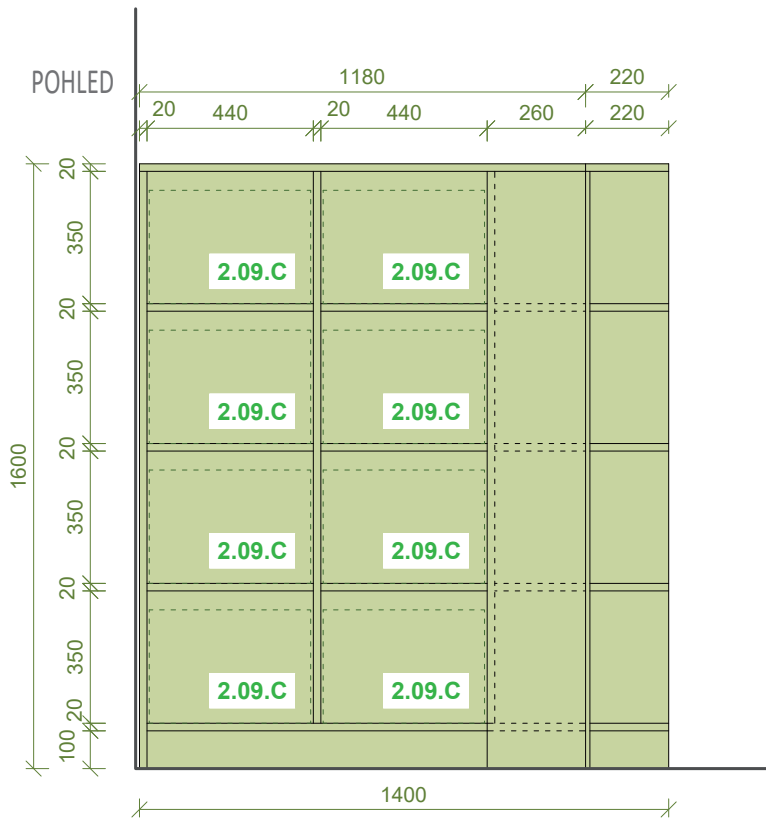

LEGENDA:



LTD zelená

hrana ABS 2 mm

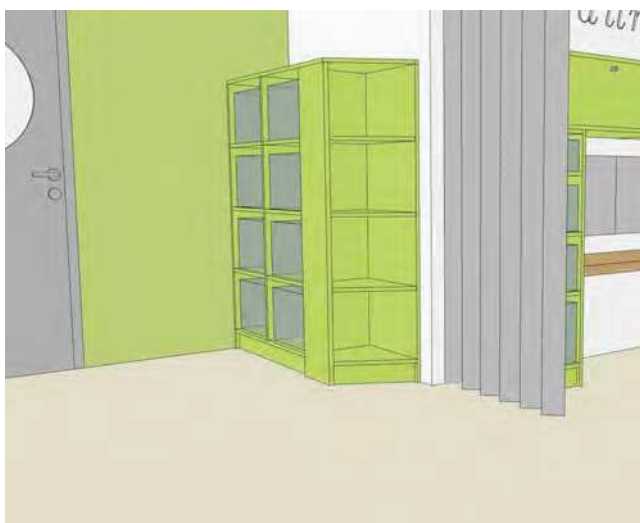

PŮDORYS

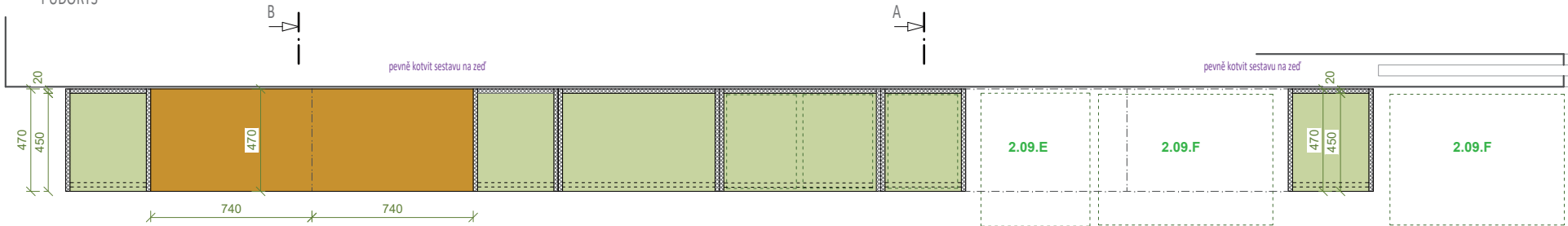

POHLED

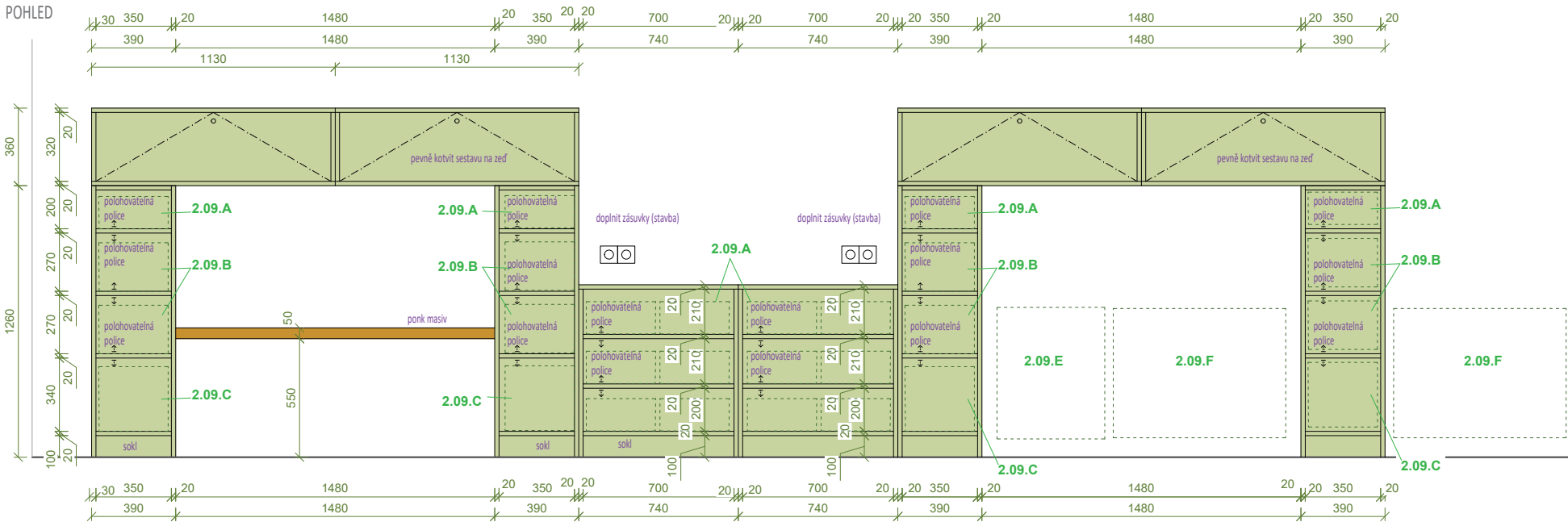

ŘEZ A-A

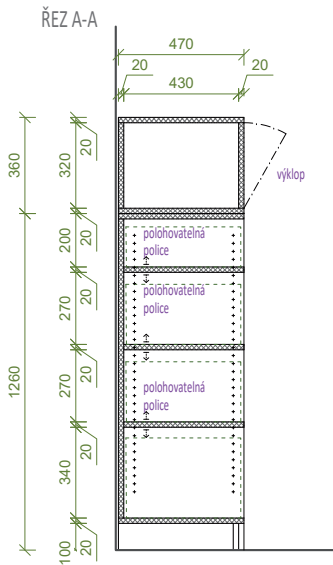

ŘEZ B-B

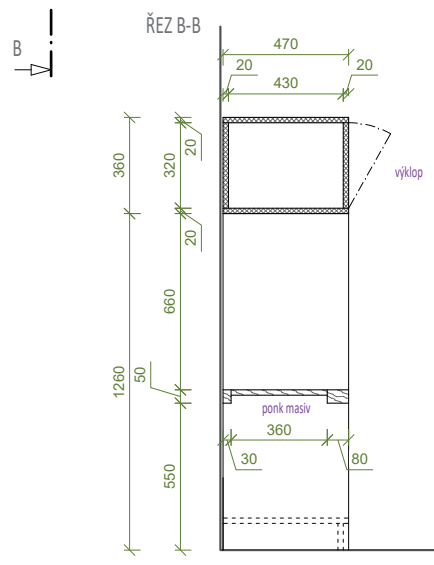

knopka - elox. hliník
průměr 30mm, výška 25



LEGENDA:

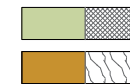

LTD zelená
masiv buk
hrana ABS 2 mm



4460

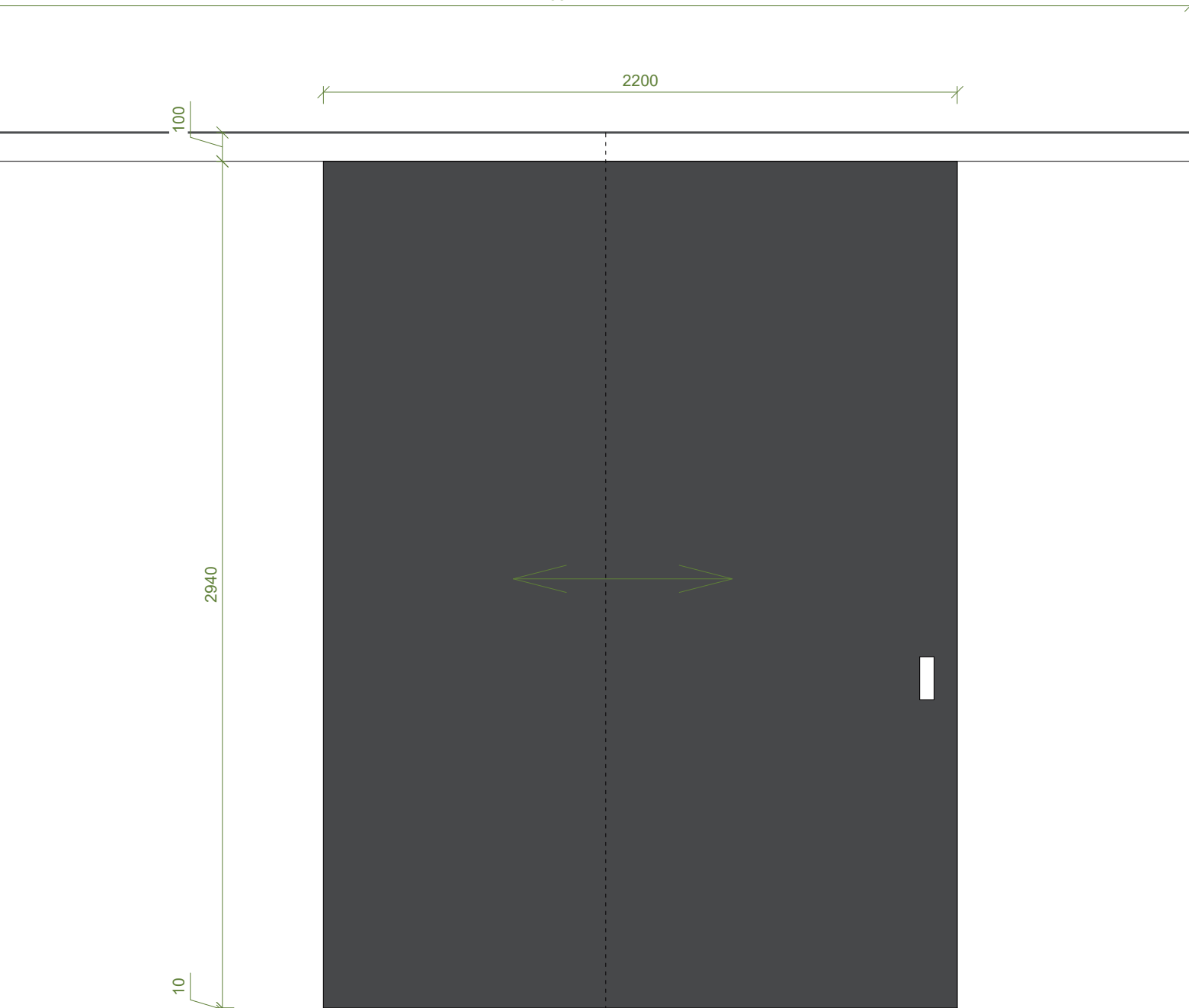

posuvná stěna

- rozměr posuvné stěny 2200/3050 mm
- pojížděno na kolejnici s kvalitními vozíky s kuličkovými ložisky
- nutná "snadná" manipulace
- kotvení nutno konzultovat předem se statikem a stavbou
- stěna rámové konstrukce
- opláštění bude opatřeno magnetickou barvou + možnost psát křídou
- zafrézovaný úchyt
- bezpečnost - dostatečně dimenzovat všechny prvky sestavy, včetně kotvení
- ověřit rovinatost podlahy

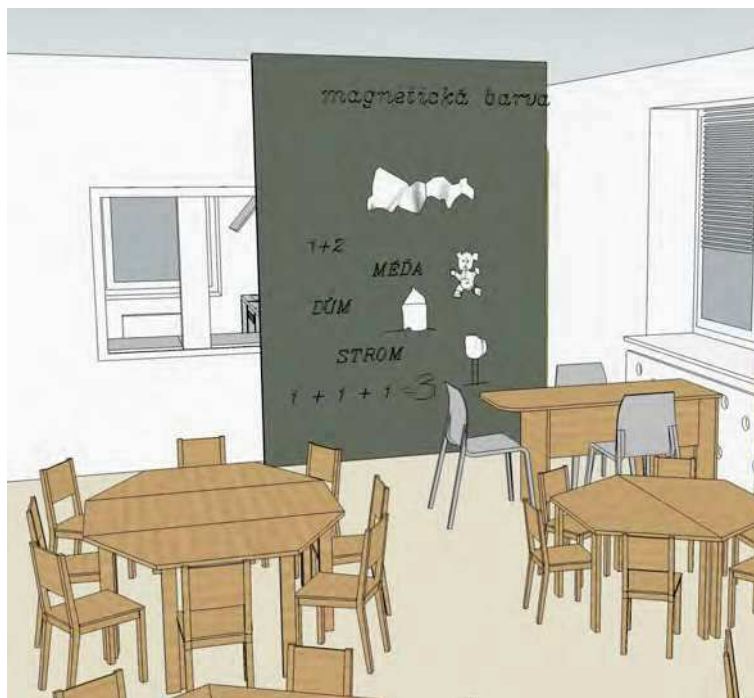
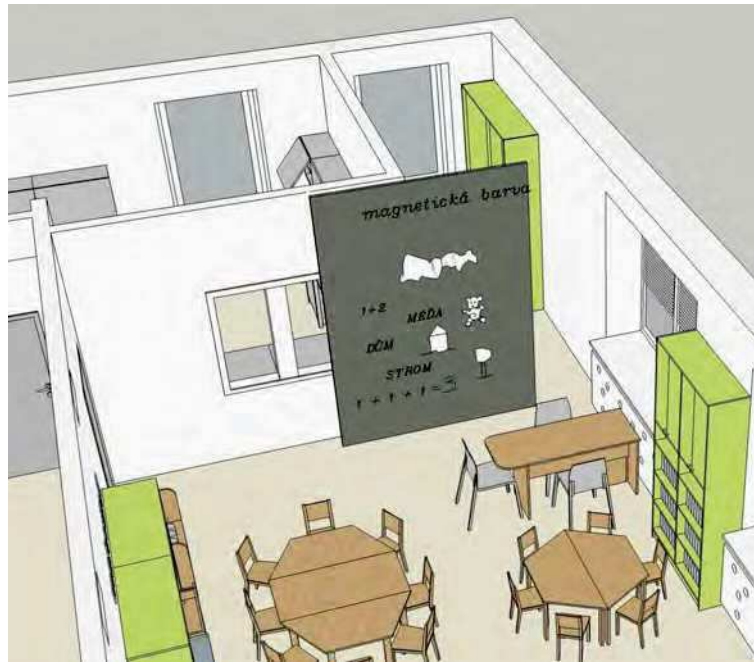

PŮDORYS

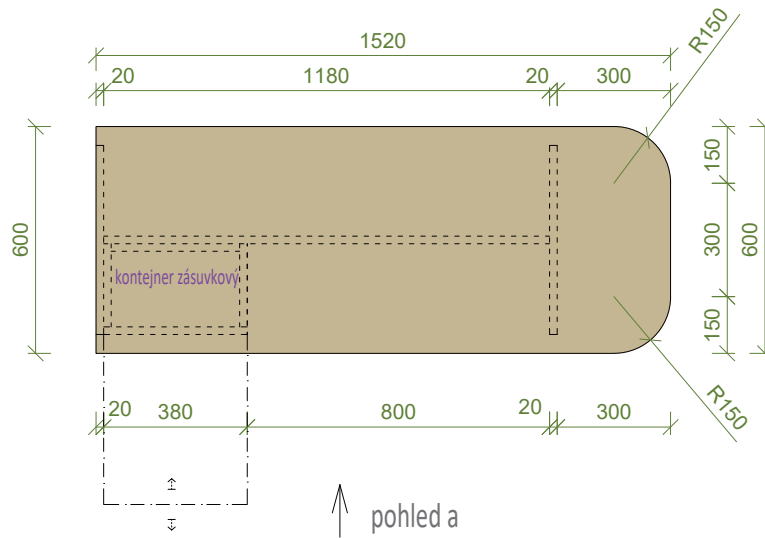

POHLED a

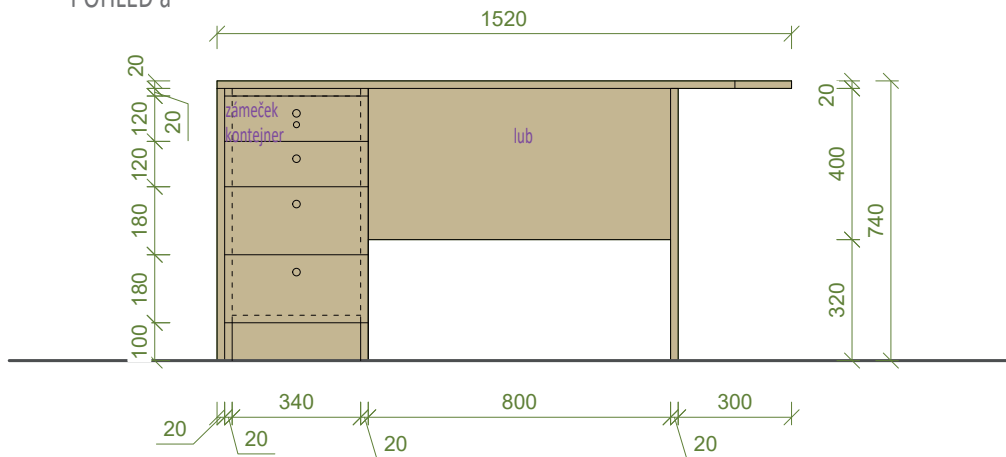

knopka - elox. hliník
průměr 30mm, výška 25



LEGENDA:



LTD buk

hrana ABS 2 mm

2.09.6 - 5 ks - pohled

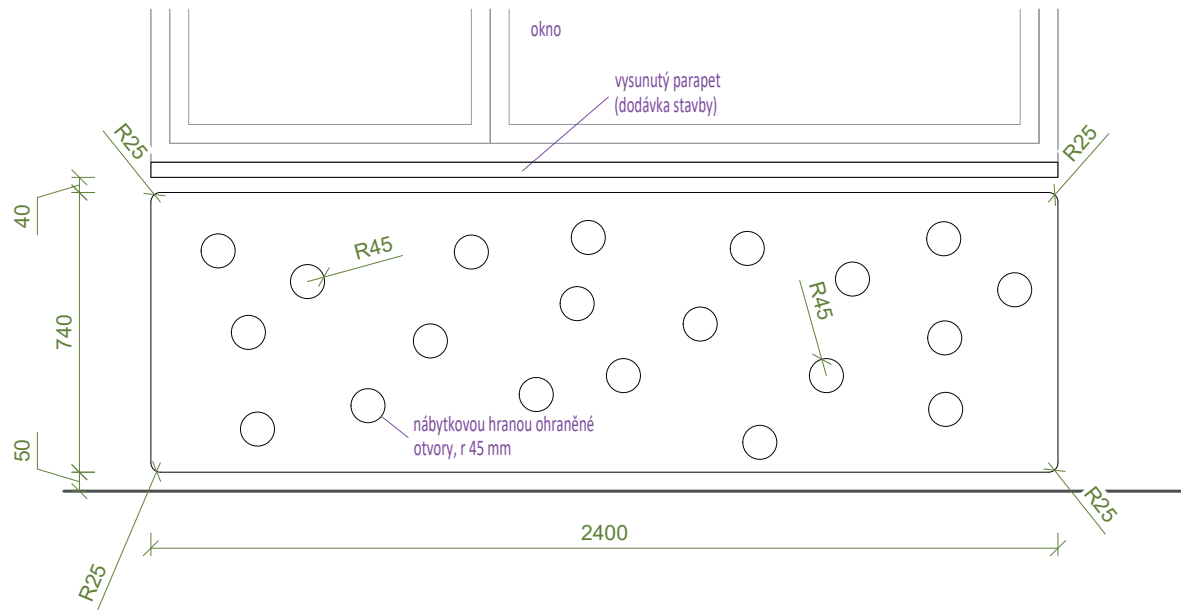

kryt radiátoru

- bezpečnostní kryt radiátoru
- LTD deska bílá
- v desce kruhové ohraněné otvory
- navazuje na vysunutý parapet
- montáž pomocí skryté ocelové konstrukce (bílý nátěr)
- CELKEM 5 KS

3.02.3 - 1 ks - pohled

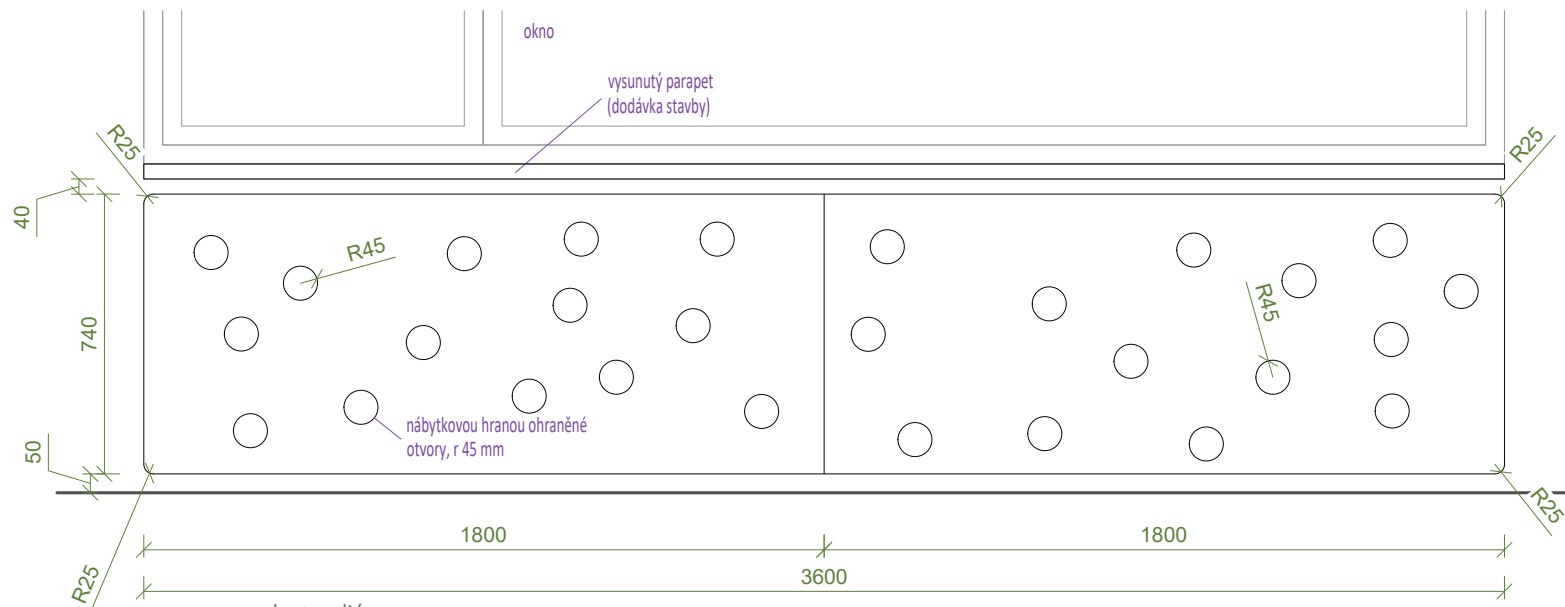

kryt radiátoru

- bezpečnostní kryt radiátoru dvoudílný
- LTD deska bílá
- v desce kruhové ohraněné otvory
- navazuje na vysunutý parapet
- montáž pomocí skryté ocelové konstrukce (bílý nátěr)
- CELKEM 1 KS



2.09.7 - 1 ks - pohled

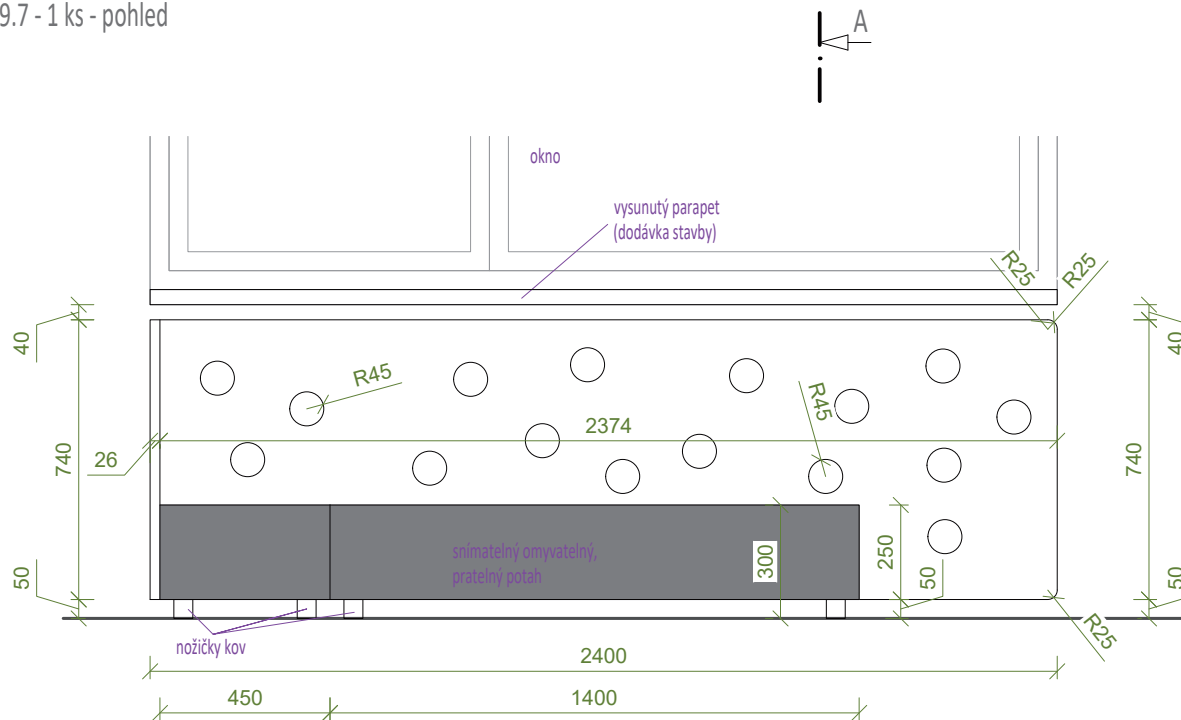

2.09.7 - 1 ks - řezo-pohled A-A

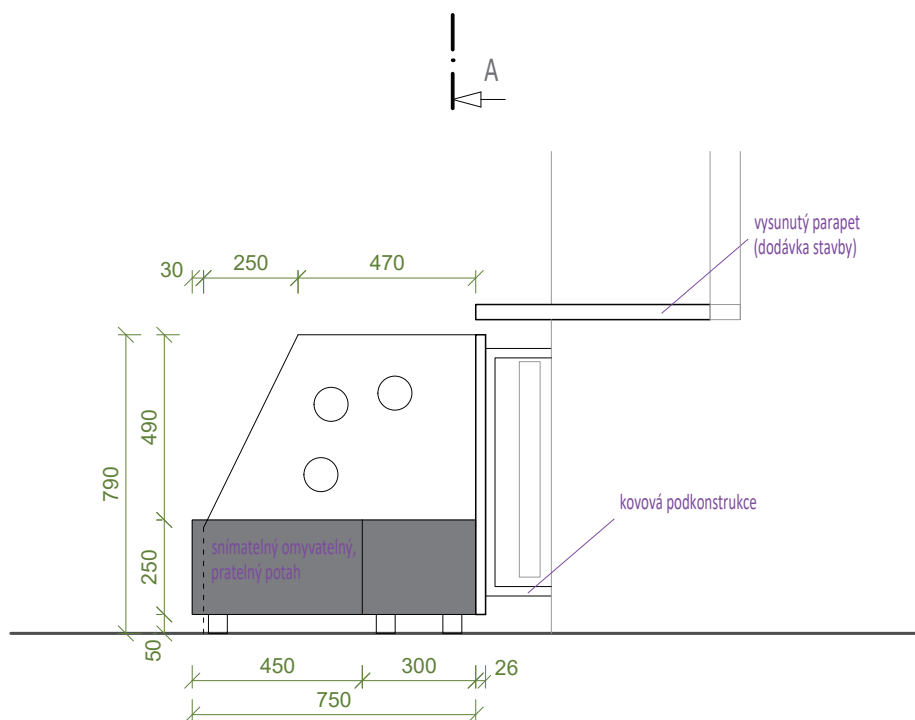

kryt radiátoru s posezením

- bezpečnostní kryt radiátoru
- LTD deska bílá
- v desce kruhové ohraněné otvory
- navazuje na vysunutý parapet
- montáž pomocí skryté ocelové konstrukce (bílý nátěr)
- doplněno příčnou zástěnnou
- vložena polstrovaná pohovka do L
- snímatelný, dobře čistitelný a pratelný potah
- látka odolávající vysoké zátěži - barvy, čištění atd..



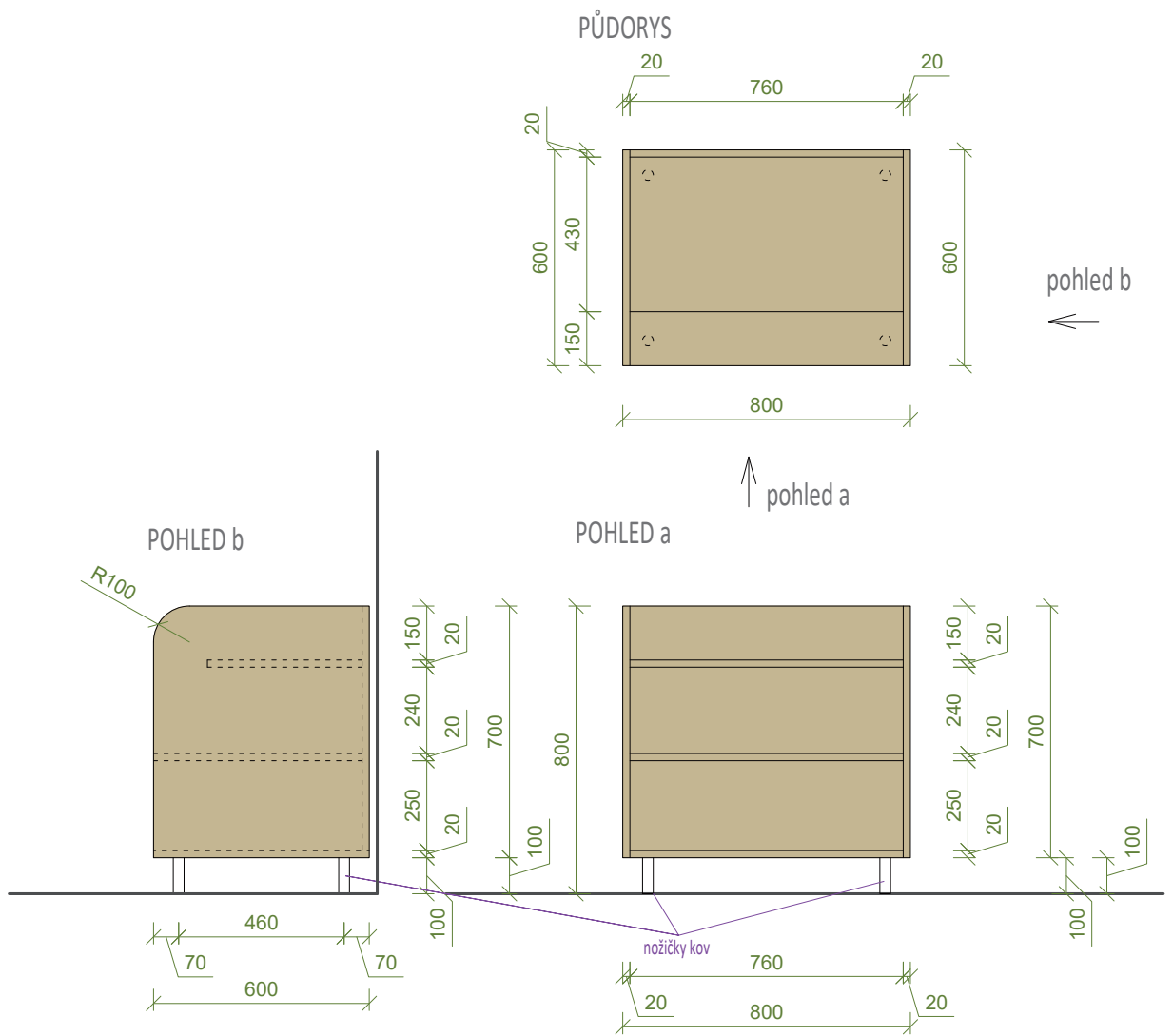

LEGENDA:



LTD buk

hrana ABS 2 mm





koženková stěna

- rozměr otvoru uzavírajícího stěnou 2200/3050 mm
- dvoukřídlé provedení
- uzávěr na kliku
- barva šedá, kování stříbrný / šedý kov
- kotveno do zdi a stropu
- nutno vyzorkovat barvy

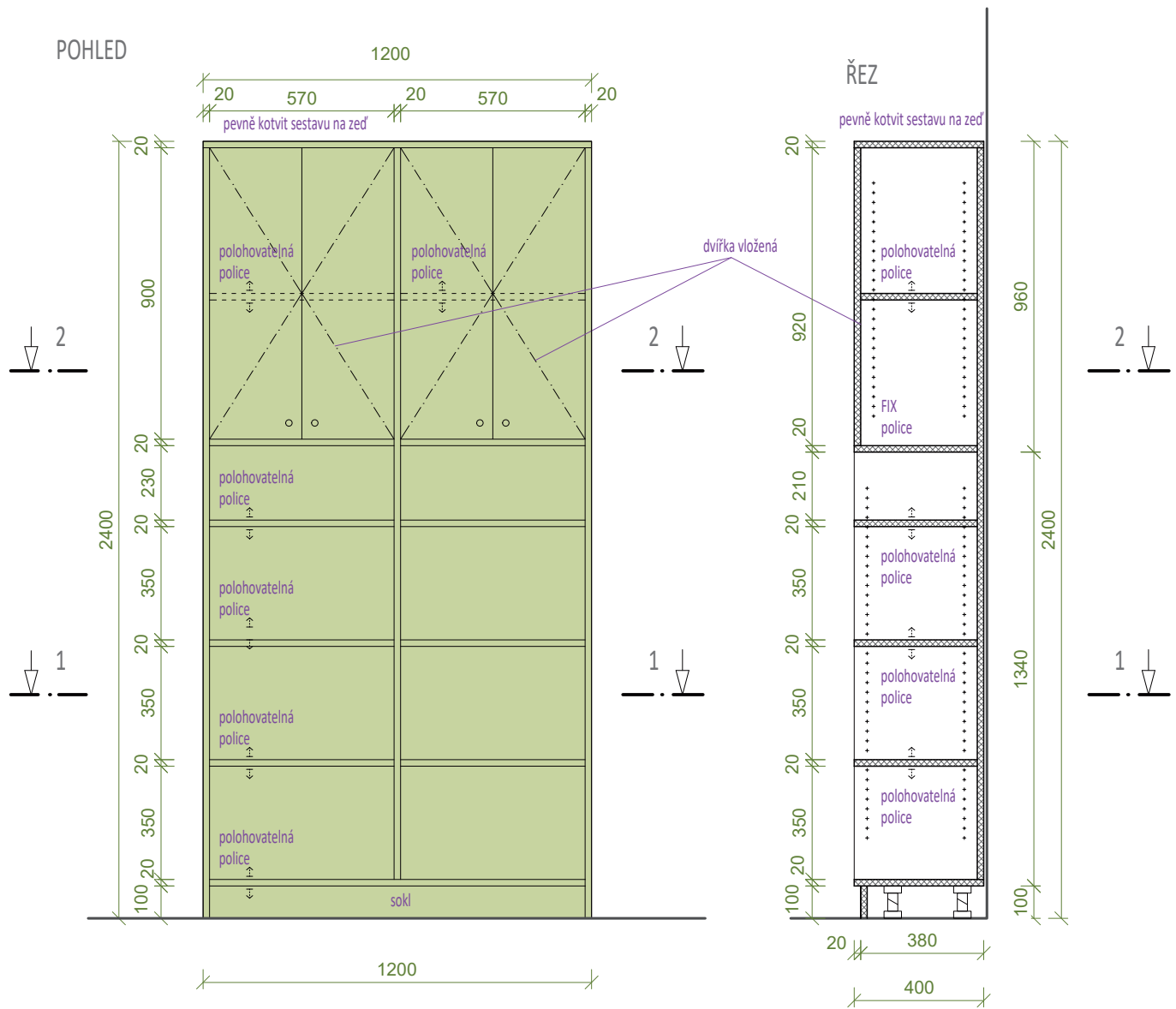

PŮDORYS 1

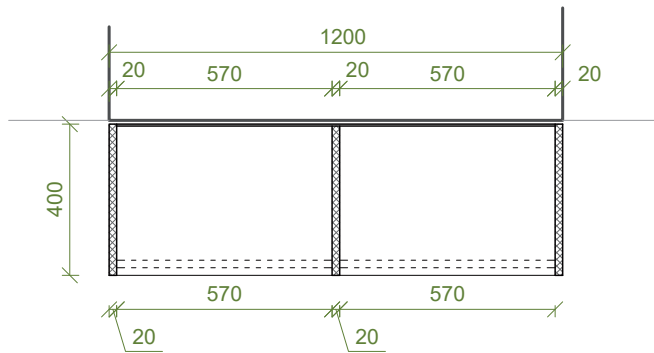

PŮDORYS 2

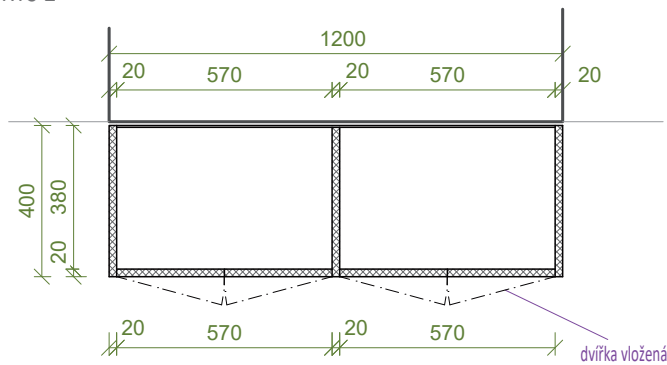

knopka - elox. hliník
průměr 30mm, výška 25



LEGENDA:



LTD zelená hrana ABS 2 mm

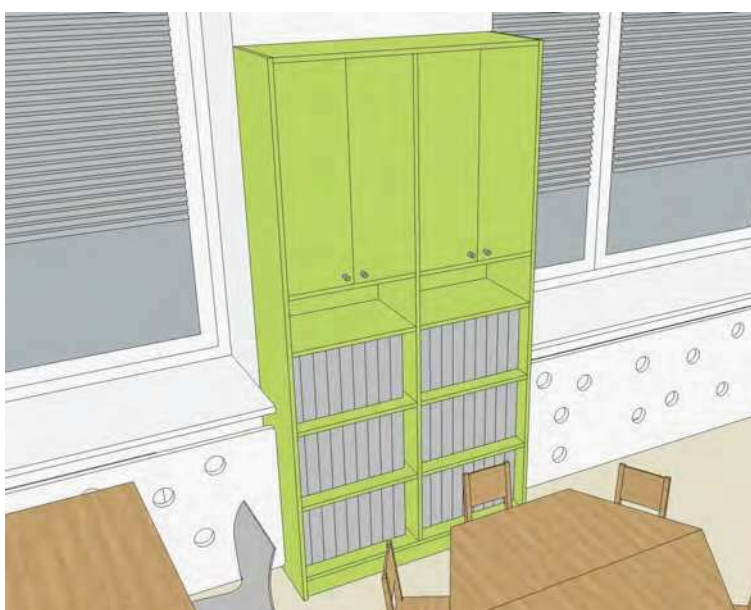
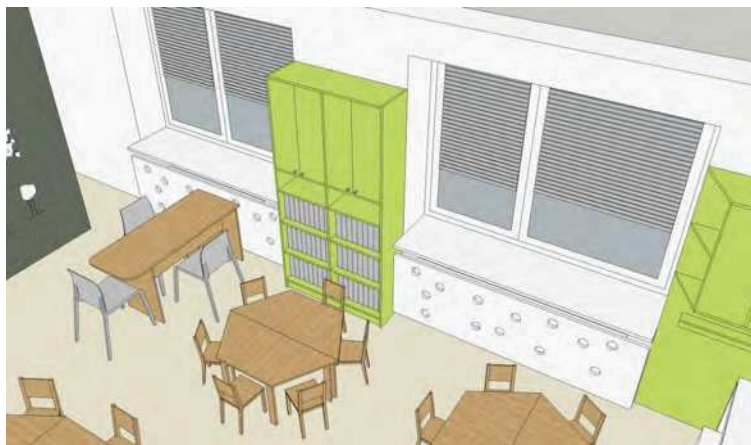

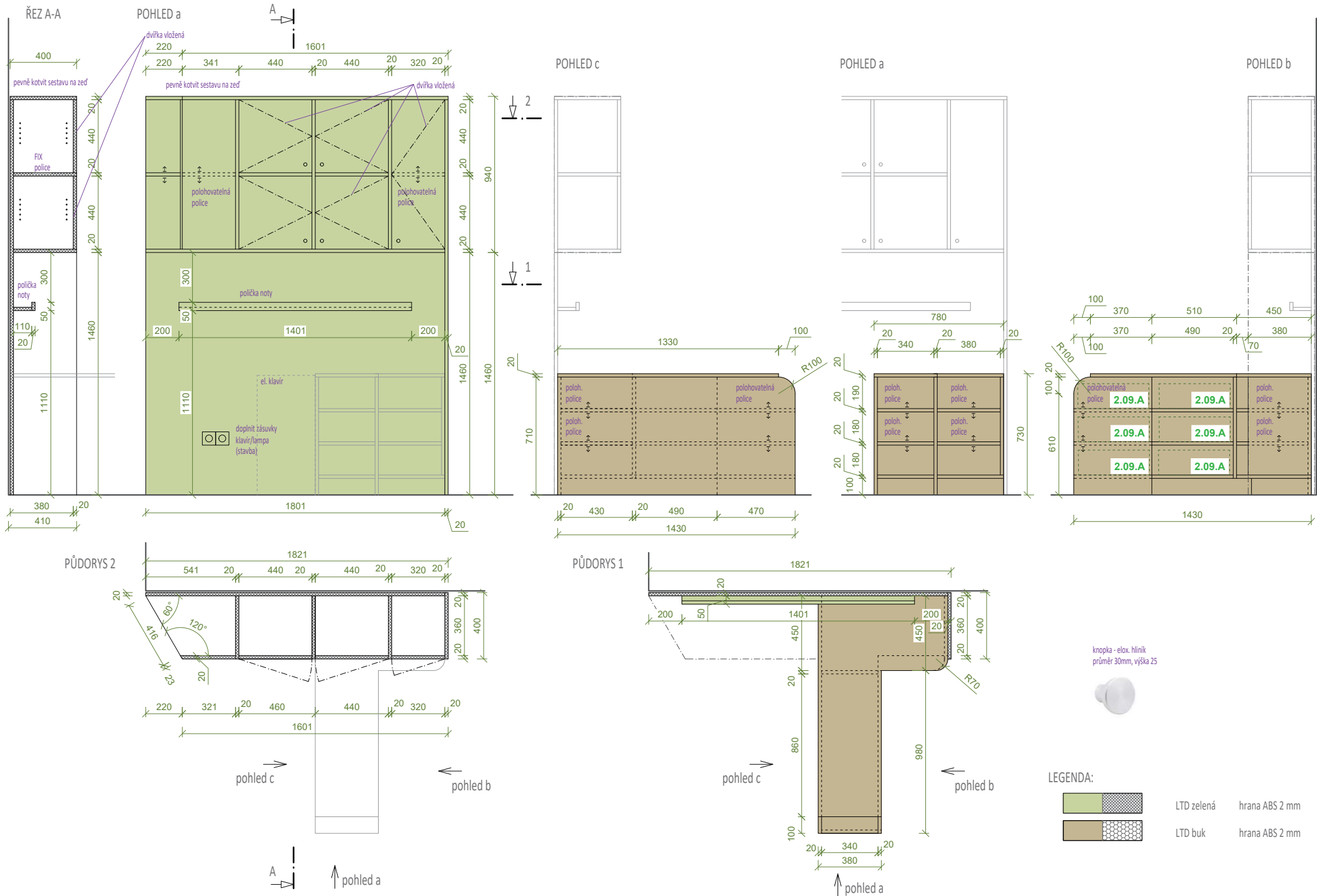



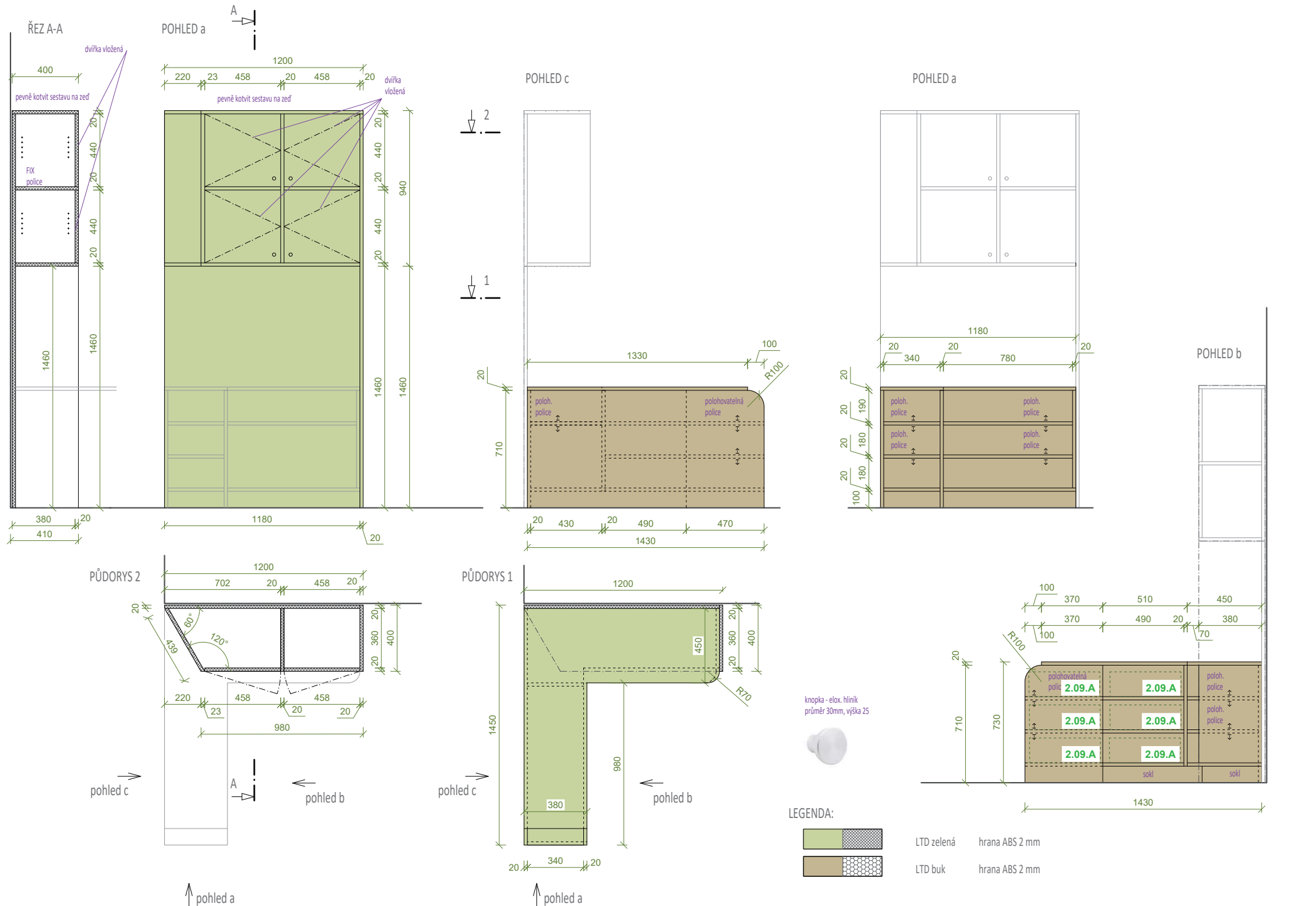

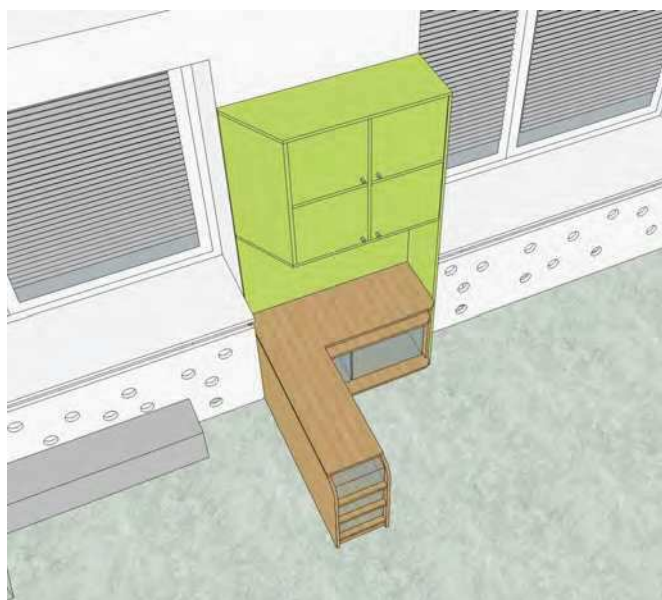
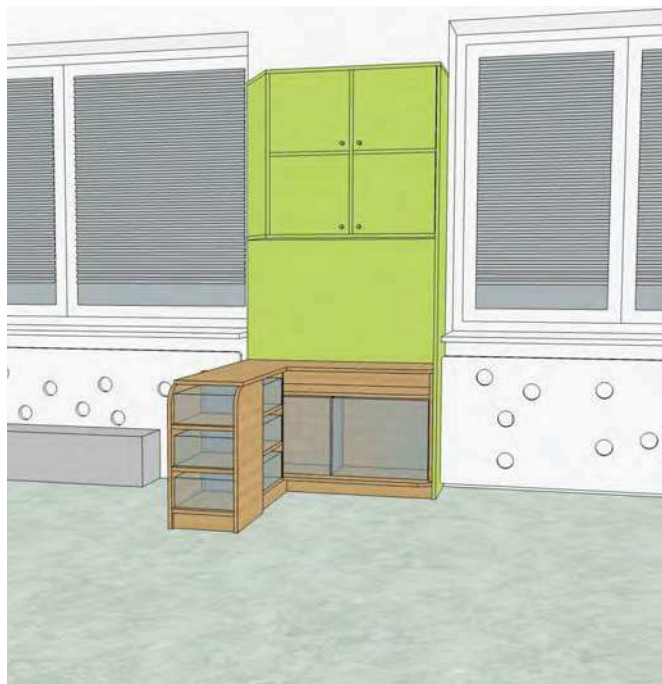



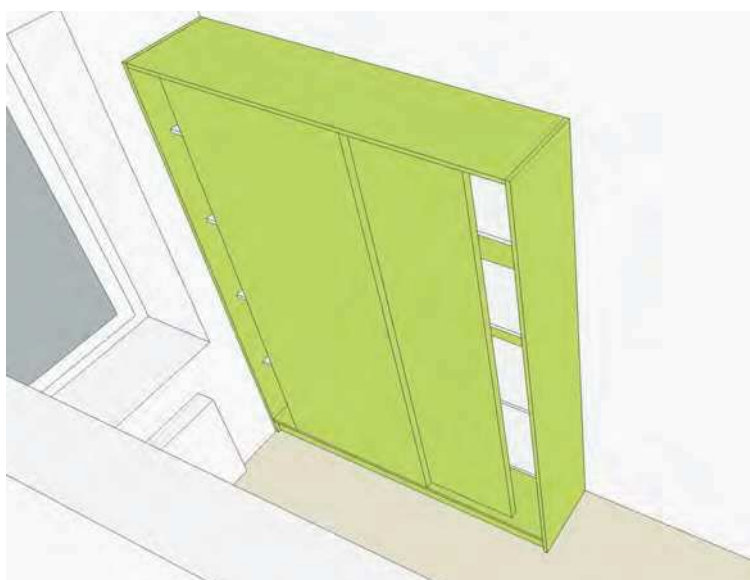
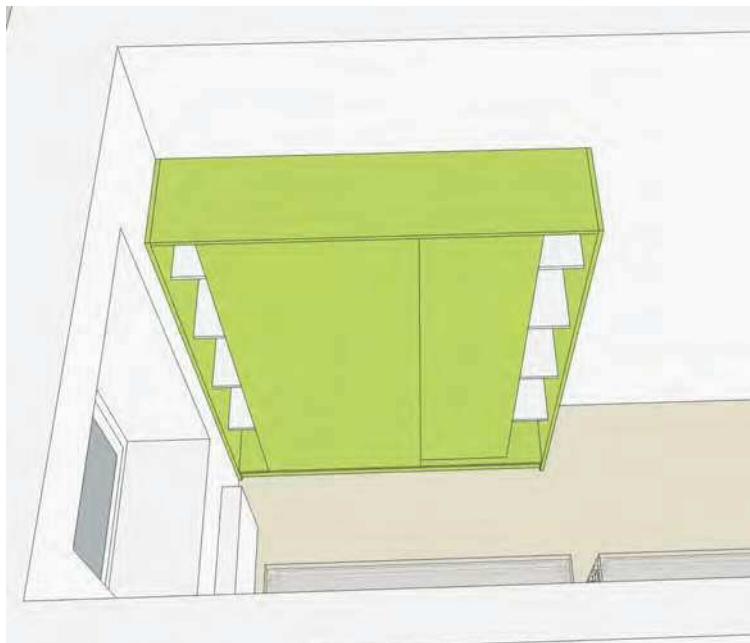

POHLED

POHLED BOK

ŘEZ

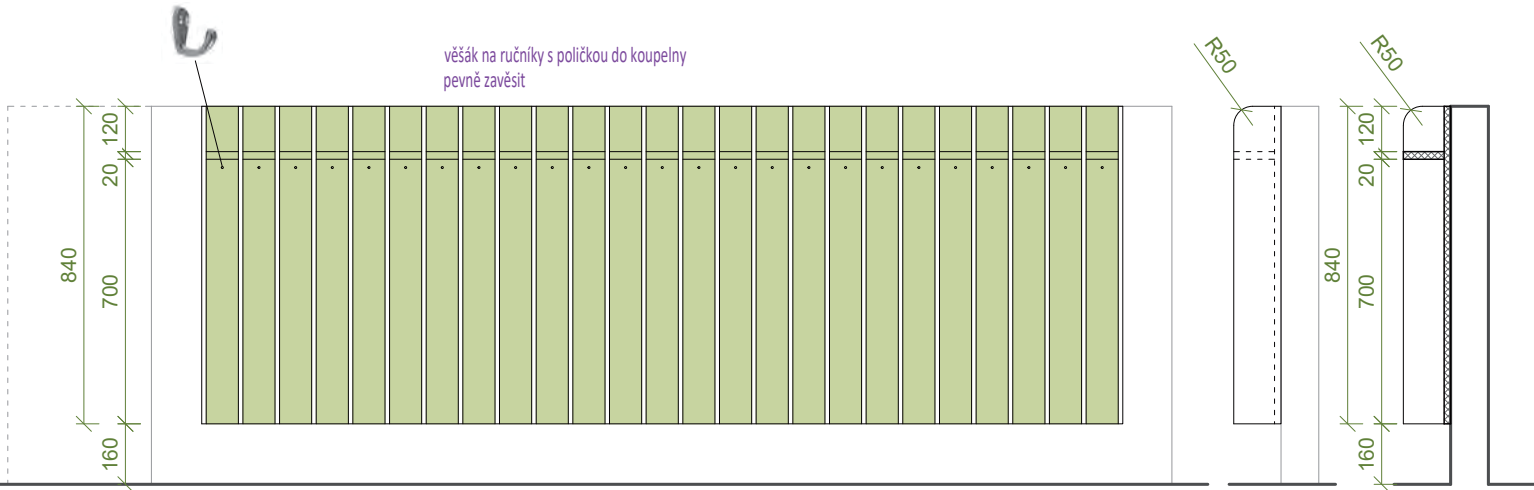

PŮDORYS

ŘEZ

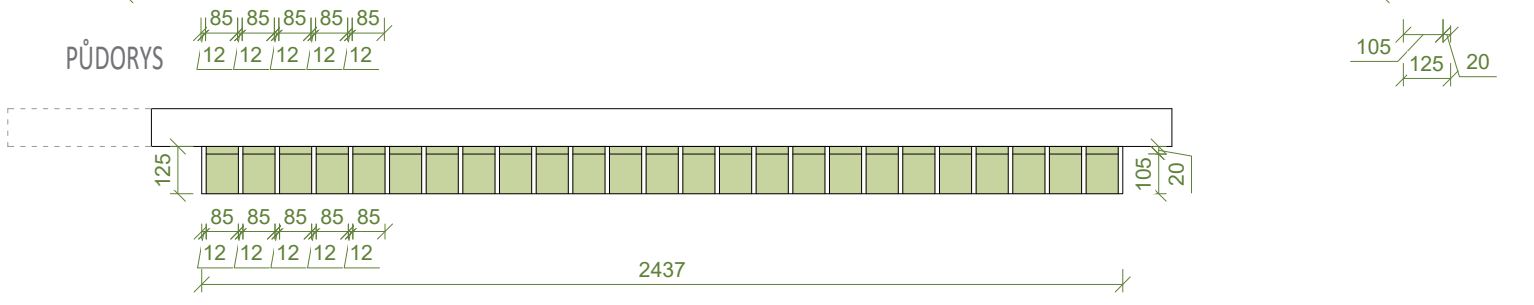

PŮDORYS

POHLED

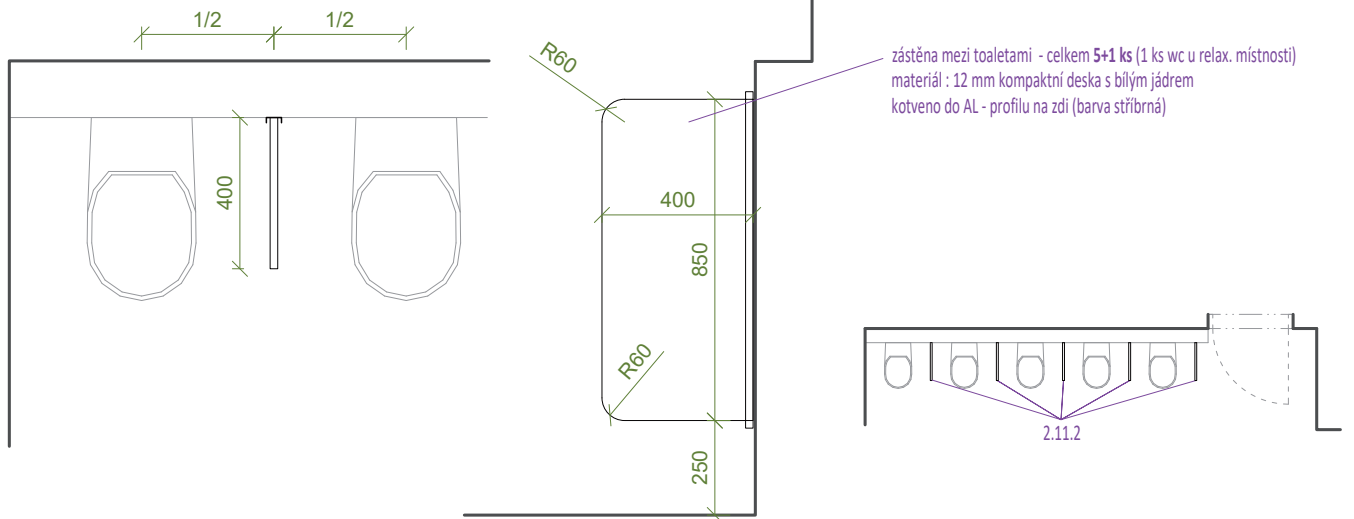

LEGENDA:

	LTD bílá		hrana ABS 2 mm
	LTD zelená		hrana ABS 2 mm

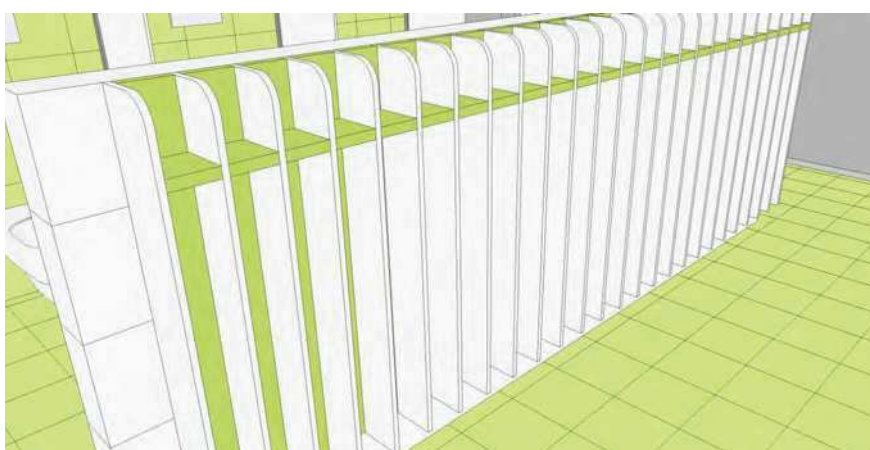
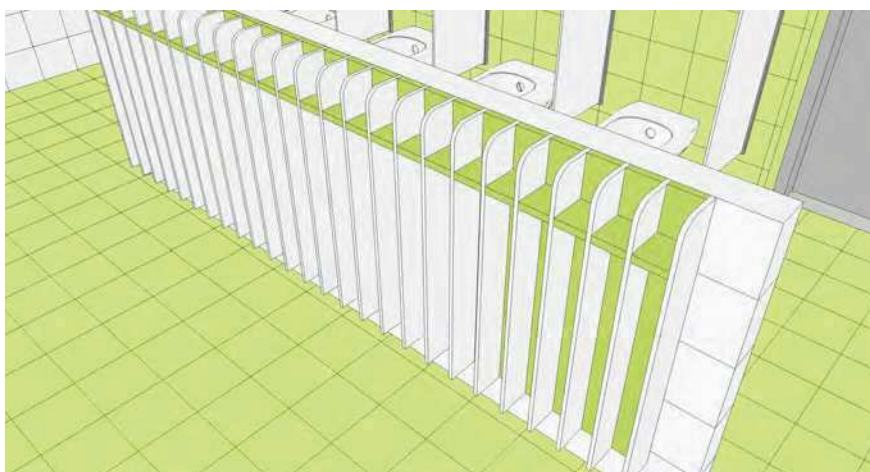

POHLED

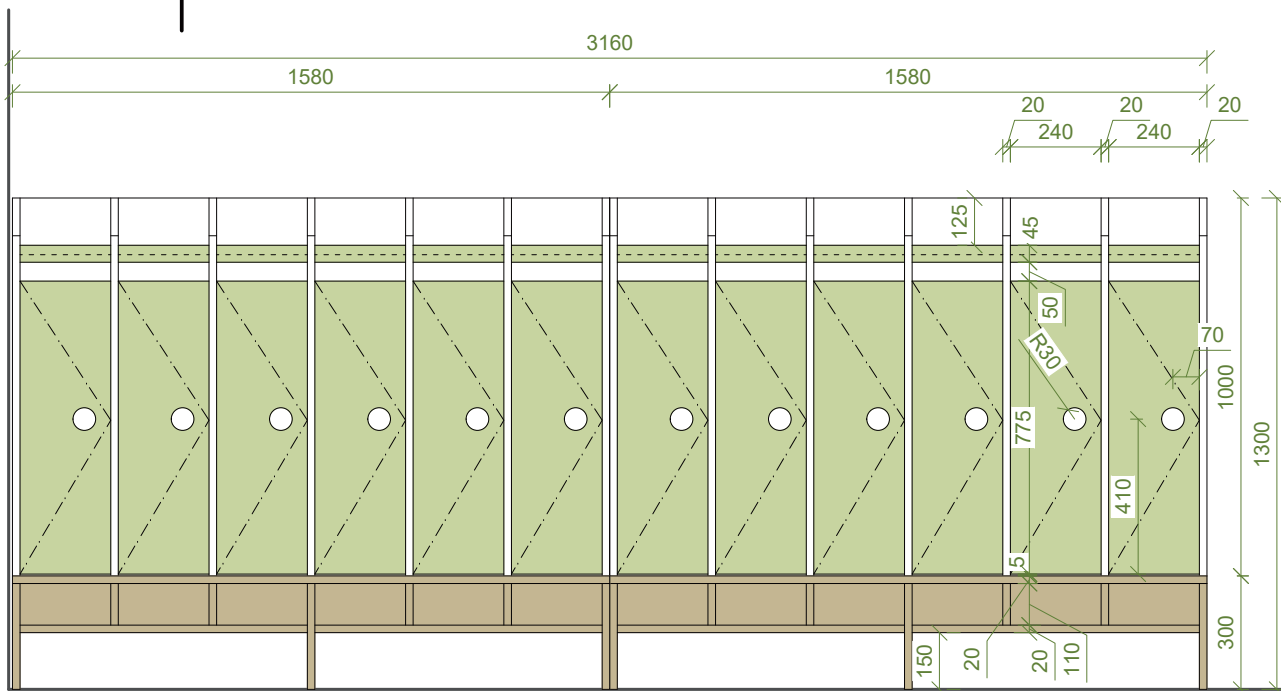
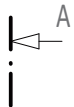

ŘEZ A-A

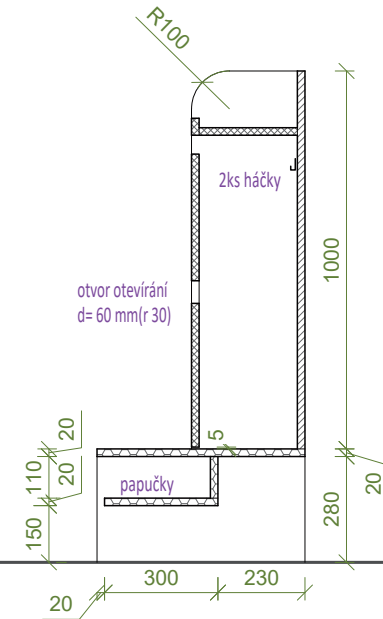

PŮDORYS

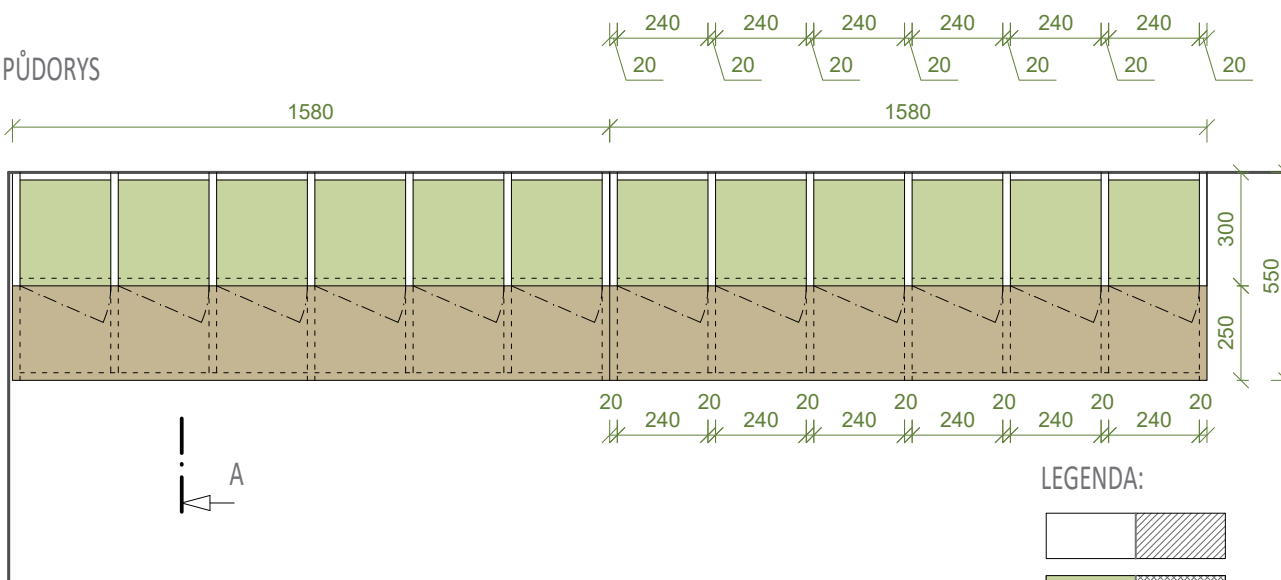

LEGENDA:

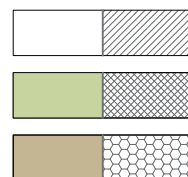

- LTD bílá hrana ABS 2 mm
- LTD zelená hrana ABS 2 mm
- LTD buk hrana ABS 2 mm

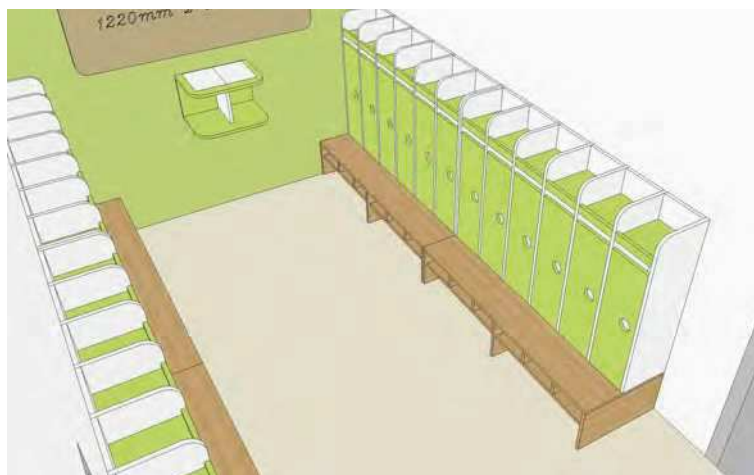

POHLED

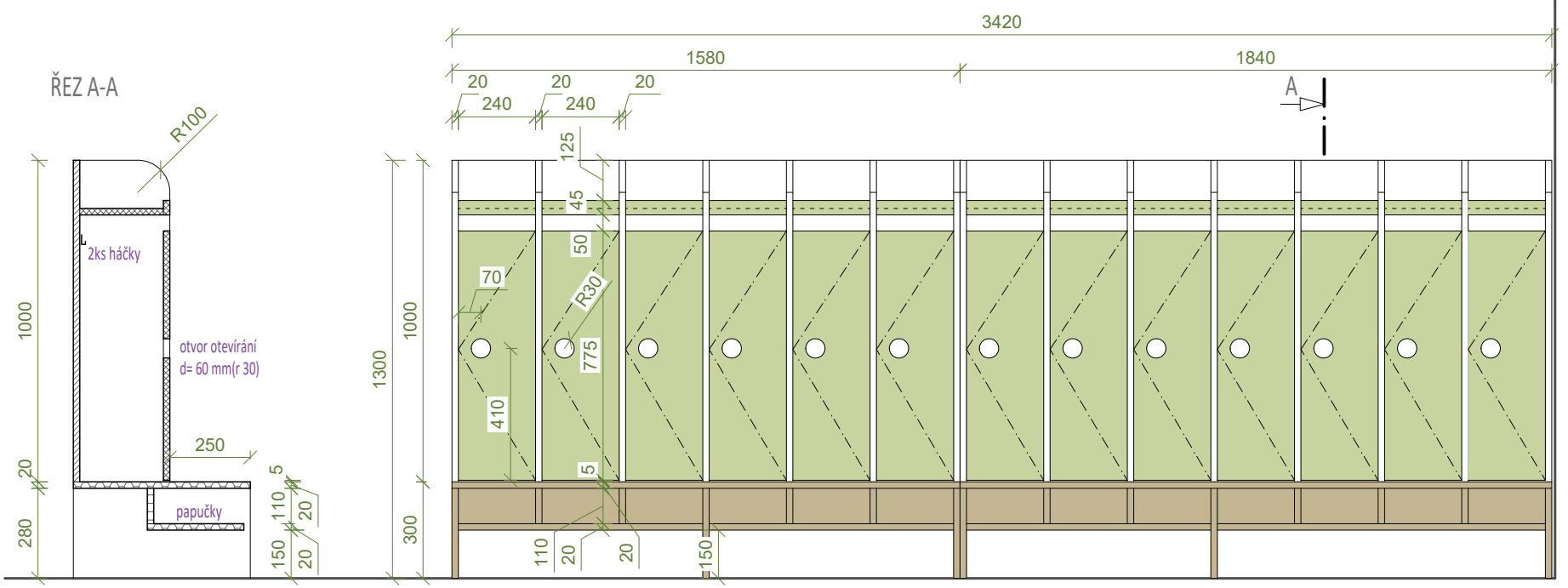

PŮDORYS

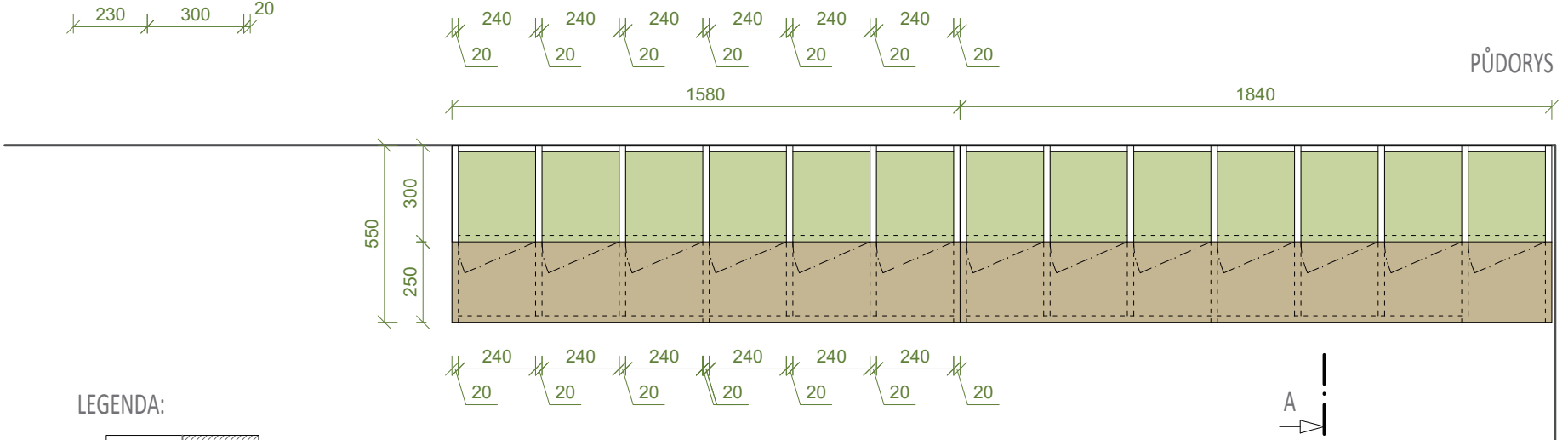

LEGENDA:

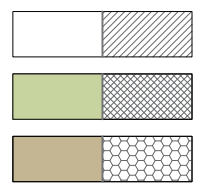

LTD bílá	hrana ABS 2 mm
LTD zelená	hrana ABS 2 mm
LTD buk	hrana ABS 2 mm

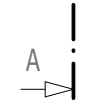



PŮDORYSNÝ POHLED

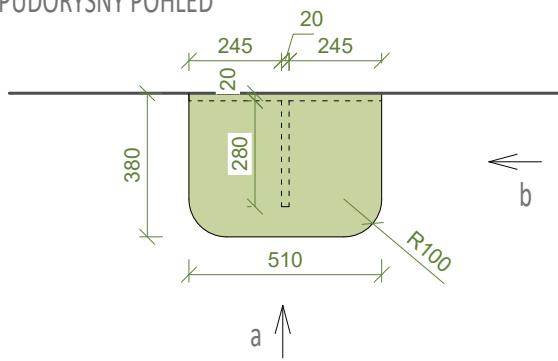

POHLED a

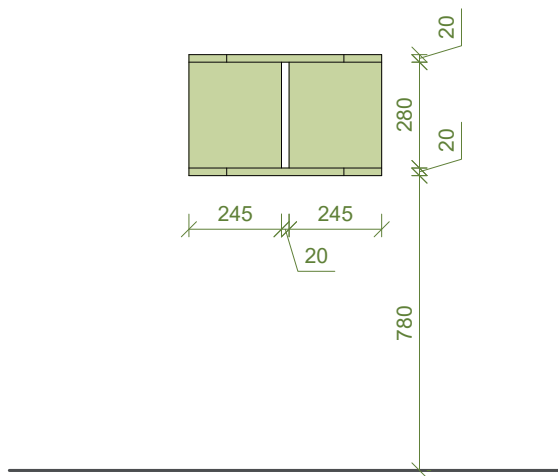

POHLED b

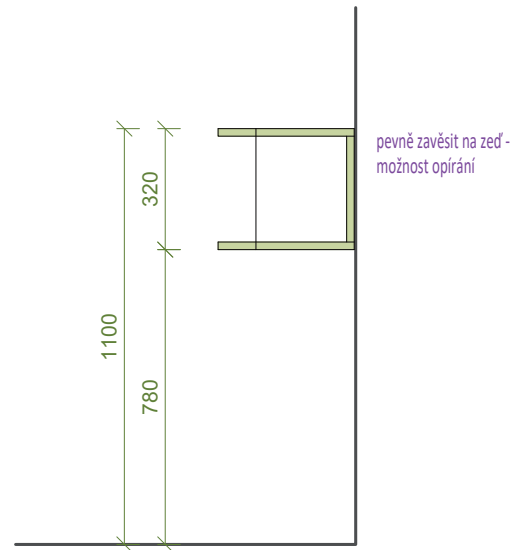

LEGENDA:

		LTD bílá	hrana ABS 2 mm
		LTD zelená	hrana ABS 2 mm

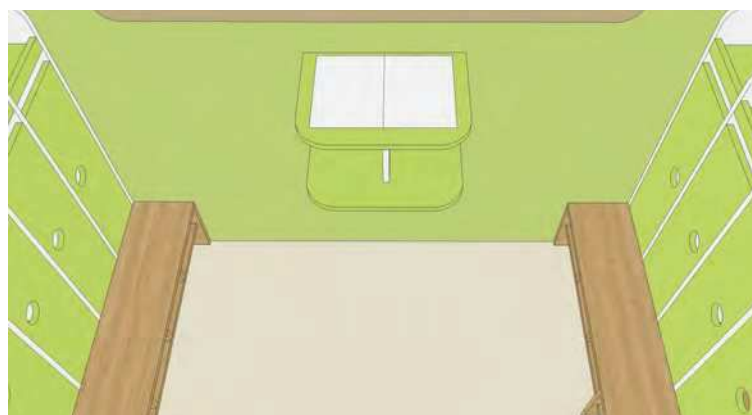
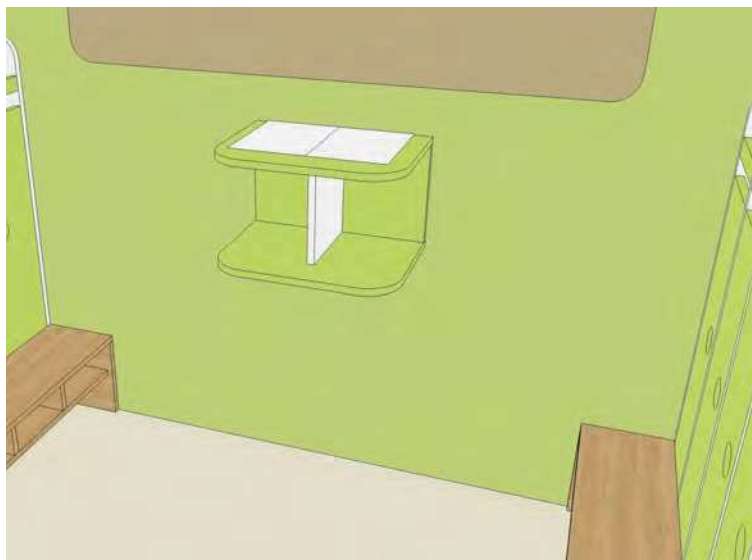

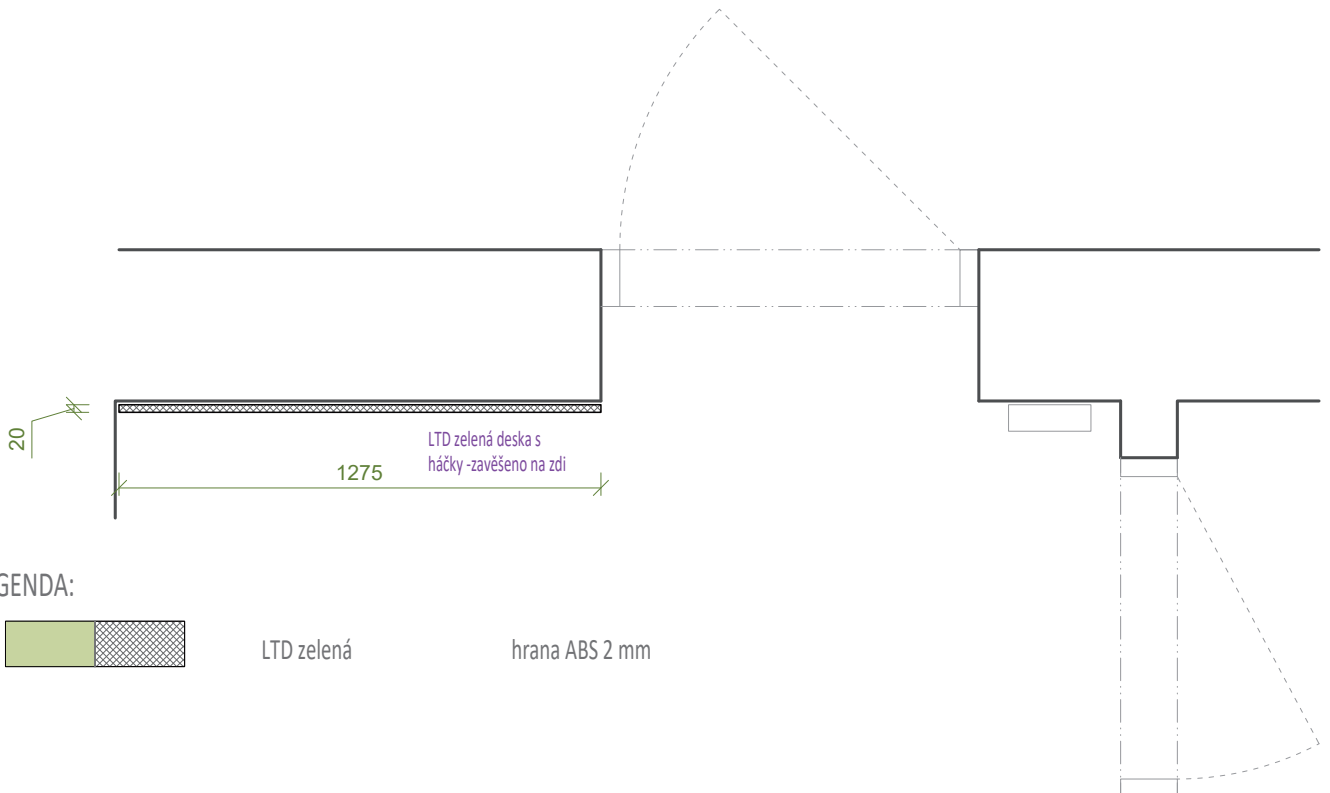
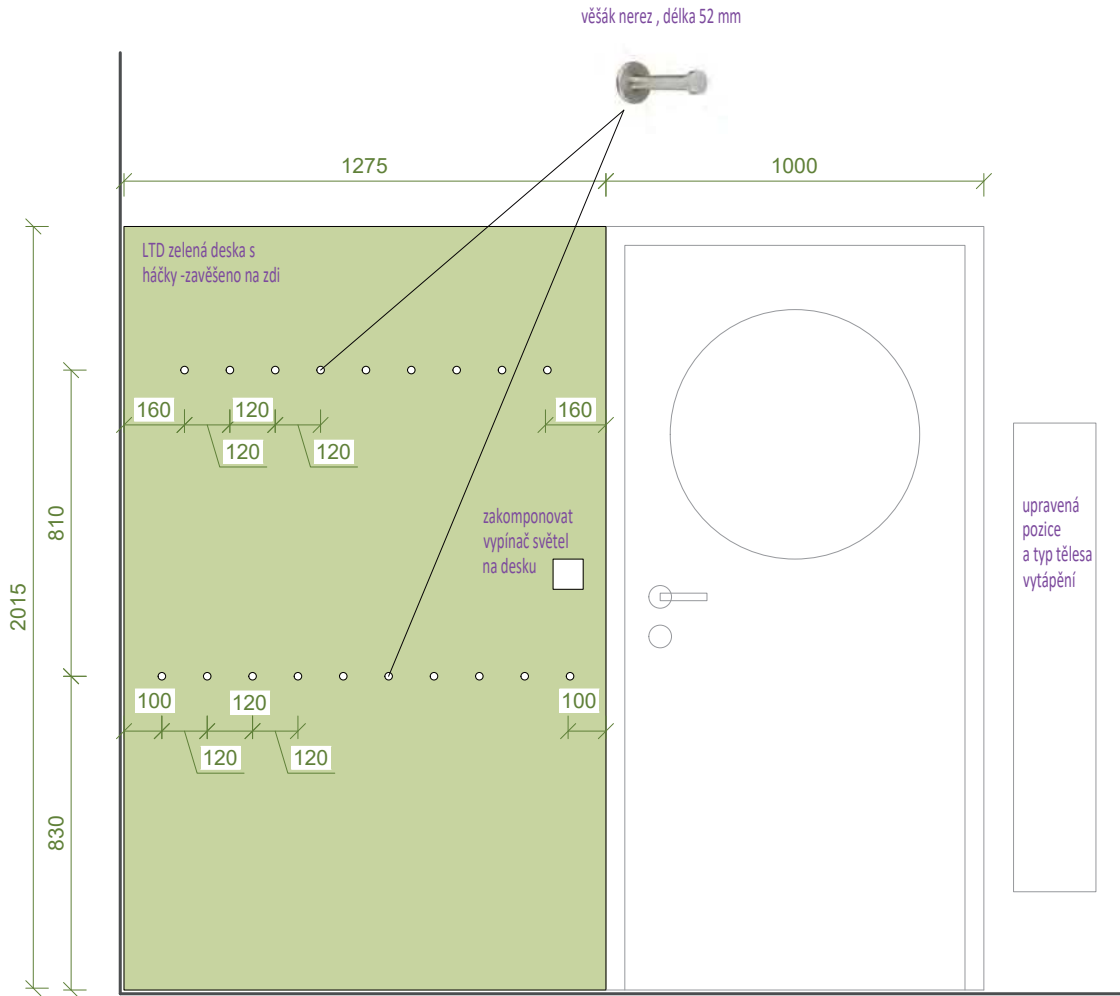

LEGENDA:



LTD zelená

hrana ABS 2 mm



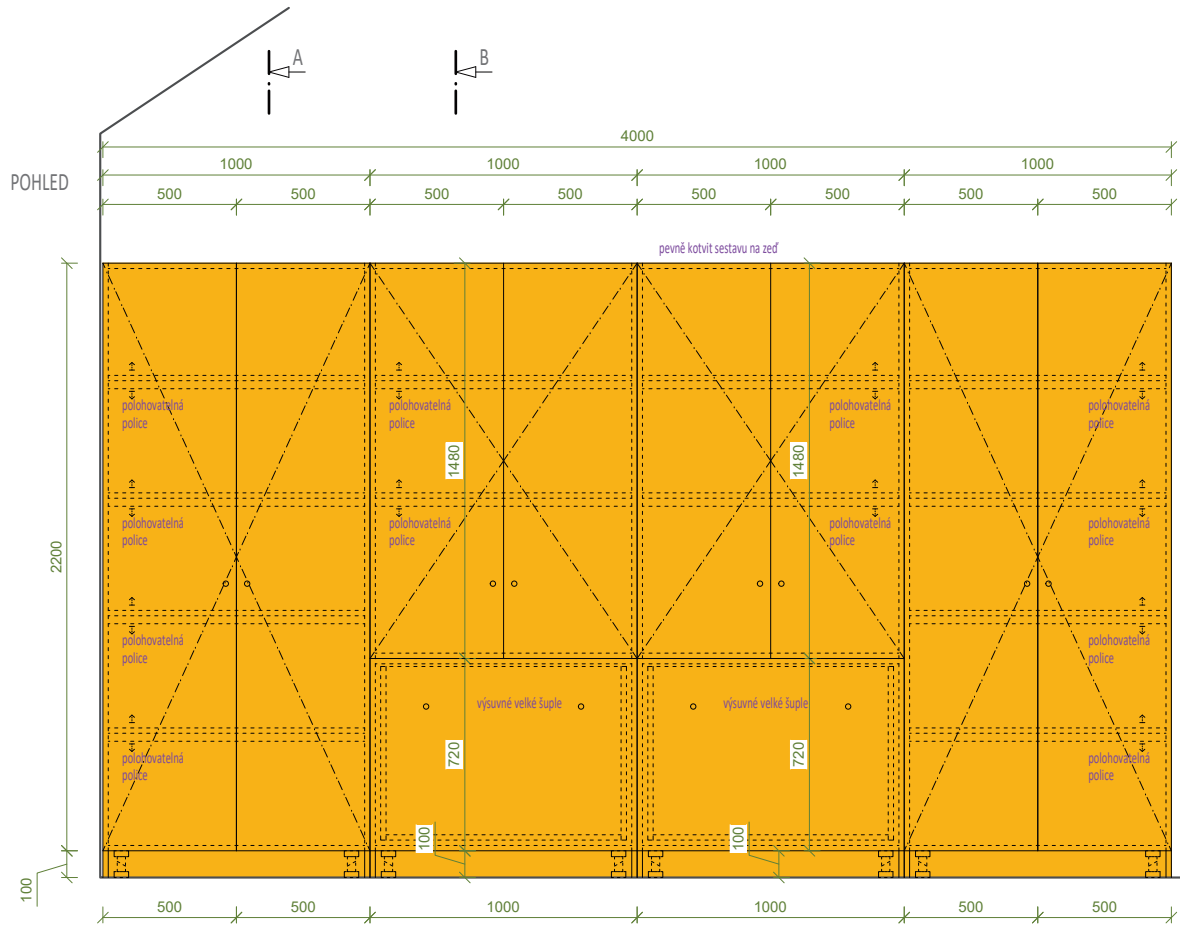

ŘEZ A-A

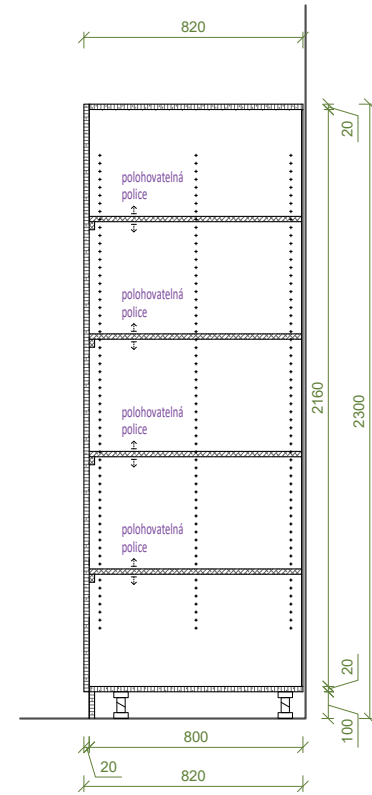

ŘEZ B-B

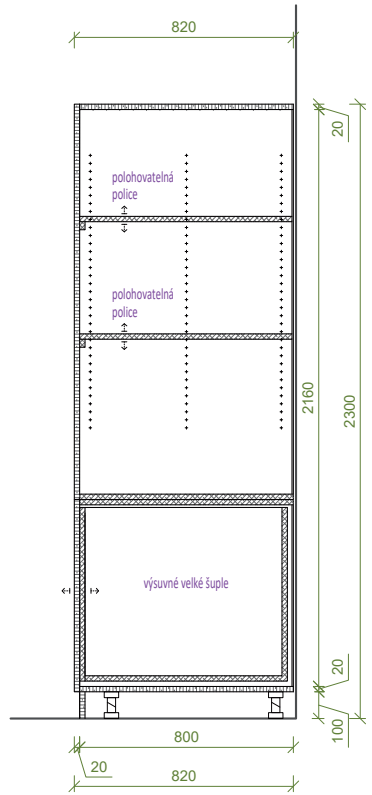

PŮDORYS

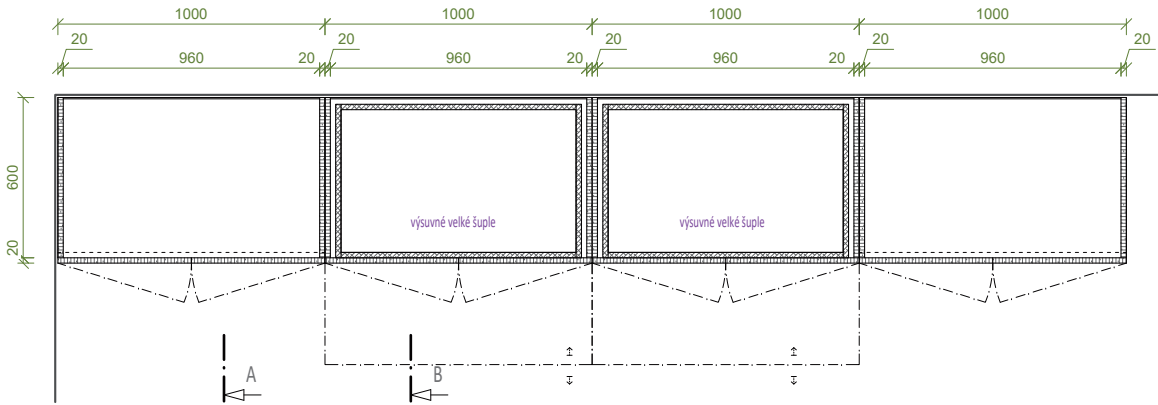

knopka - elox. hliník
průměr 30mm, výška 25



LEGENDA:

- LTD šedá
- LTD žlutá
- hrana ABS 2 mm
- hrana ABS 2 mm

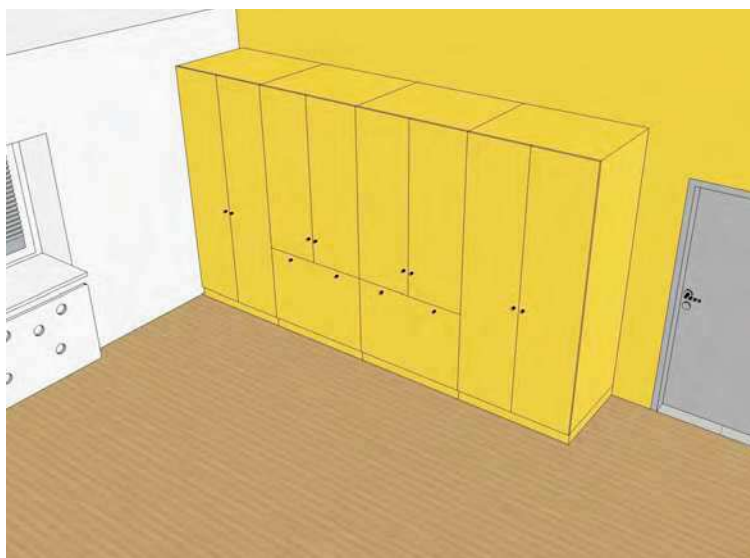
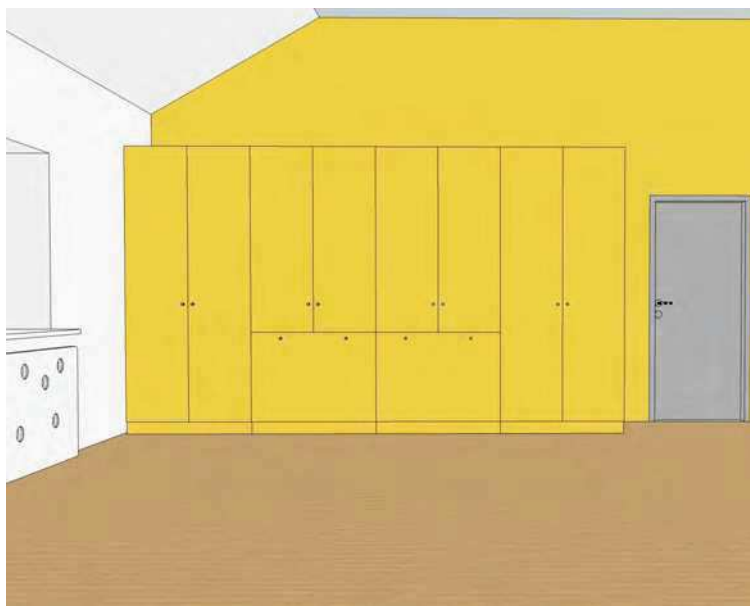

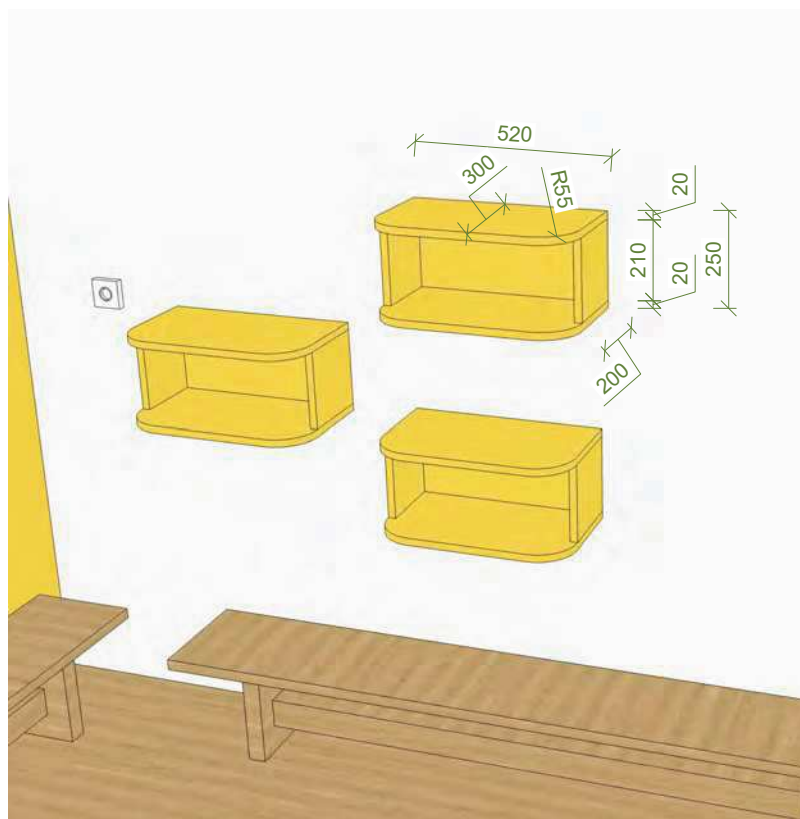

LEGENDA:



LTD žlutá

hrana ABS 2 mm

poličky v relaxační místnosti....3KS

- LTD žlutá / ABS hrana 2mm
- pevně zavěšeno na zdi
- koordinovat novou zásuvku elektro pro zapojení radia

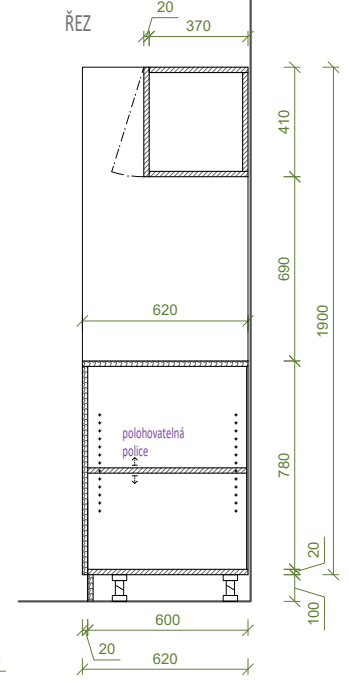
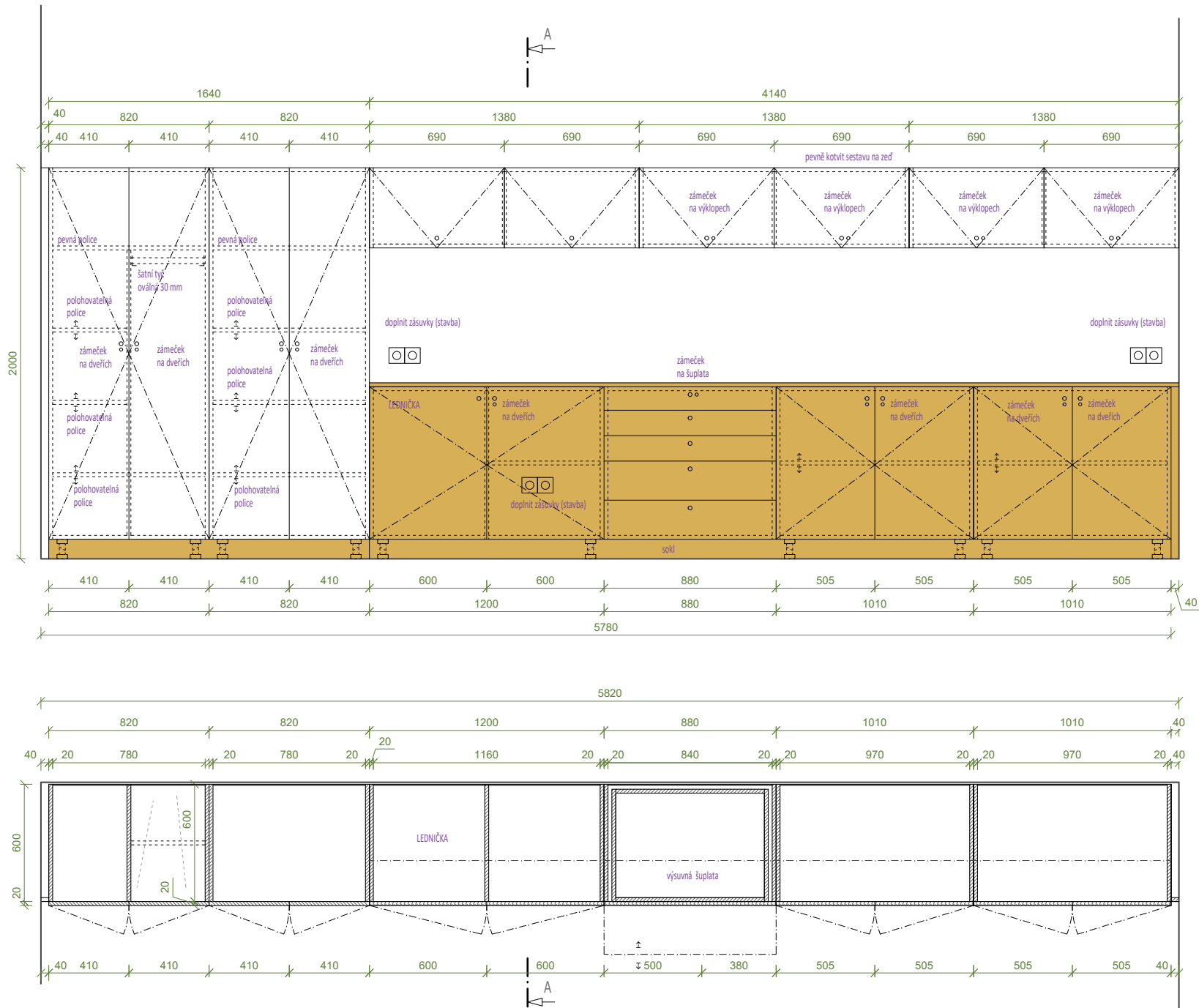

knopka - elox. hliník
průměr 30mm, výška 25



LEGENDA:

- LTD bílá
- LTD dub halifax přírodní





PŮDORYS

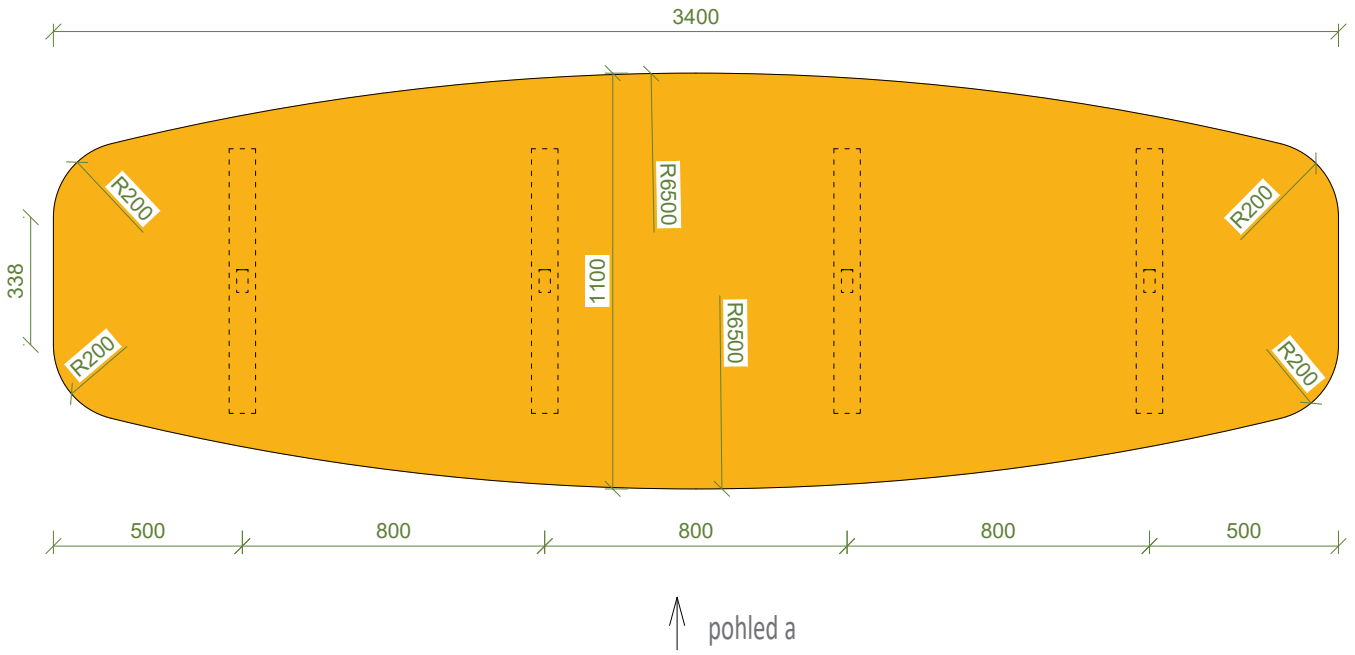

pohled b
←

POHLED a

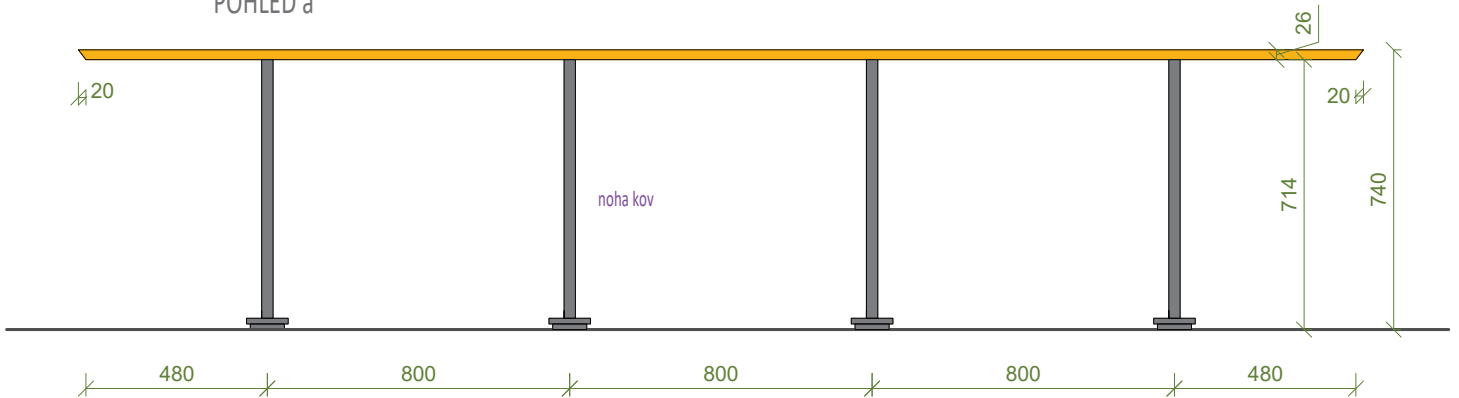

POHLED b

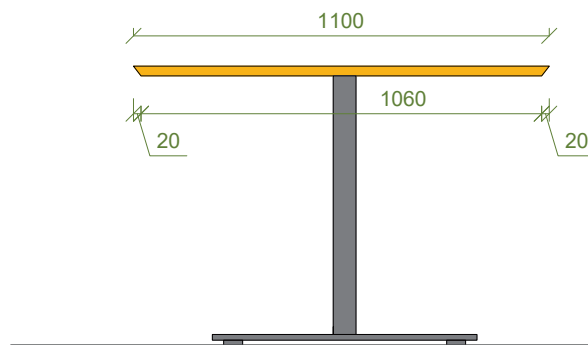

centrální stolové
podnože kov

LEGENDA:



LTD žlutá

hrana ABS 2 mm

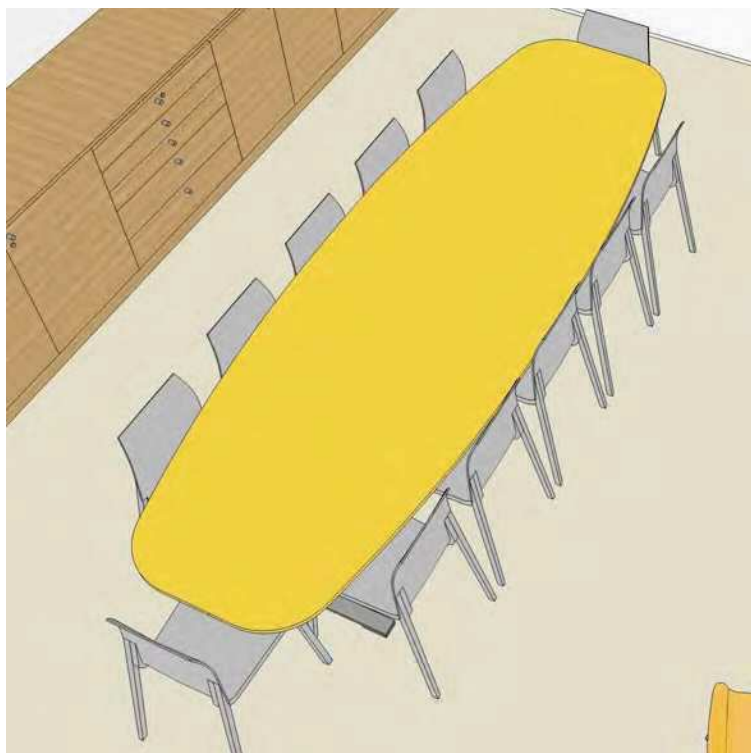









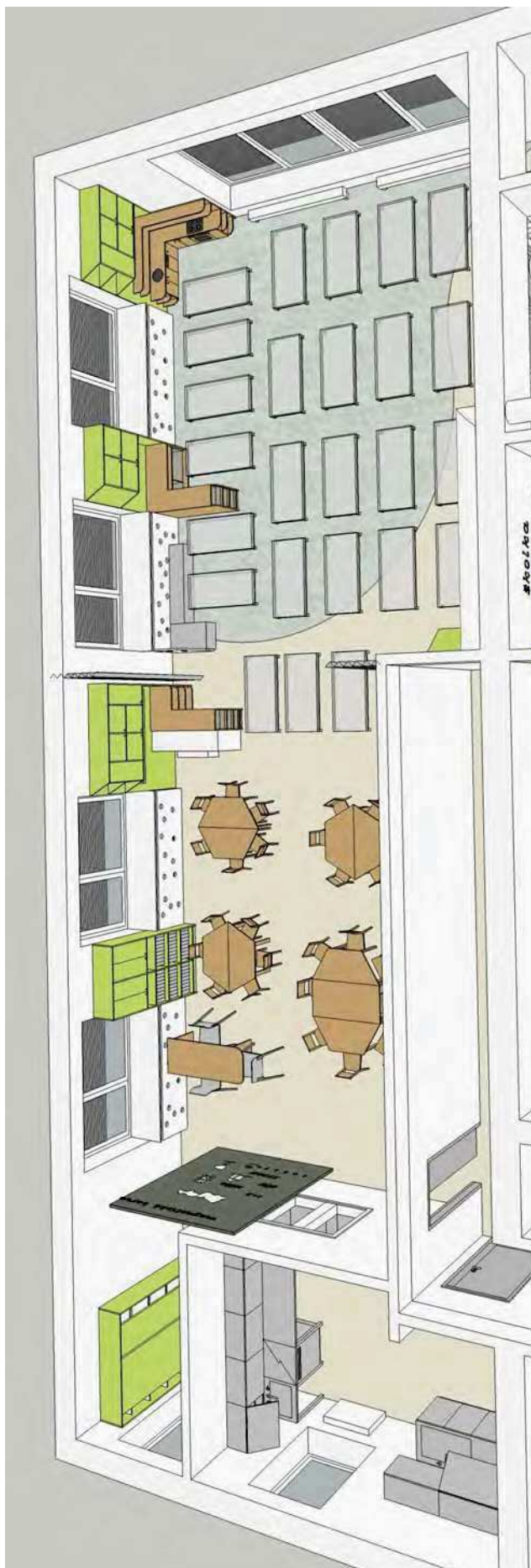

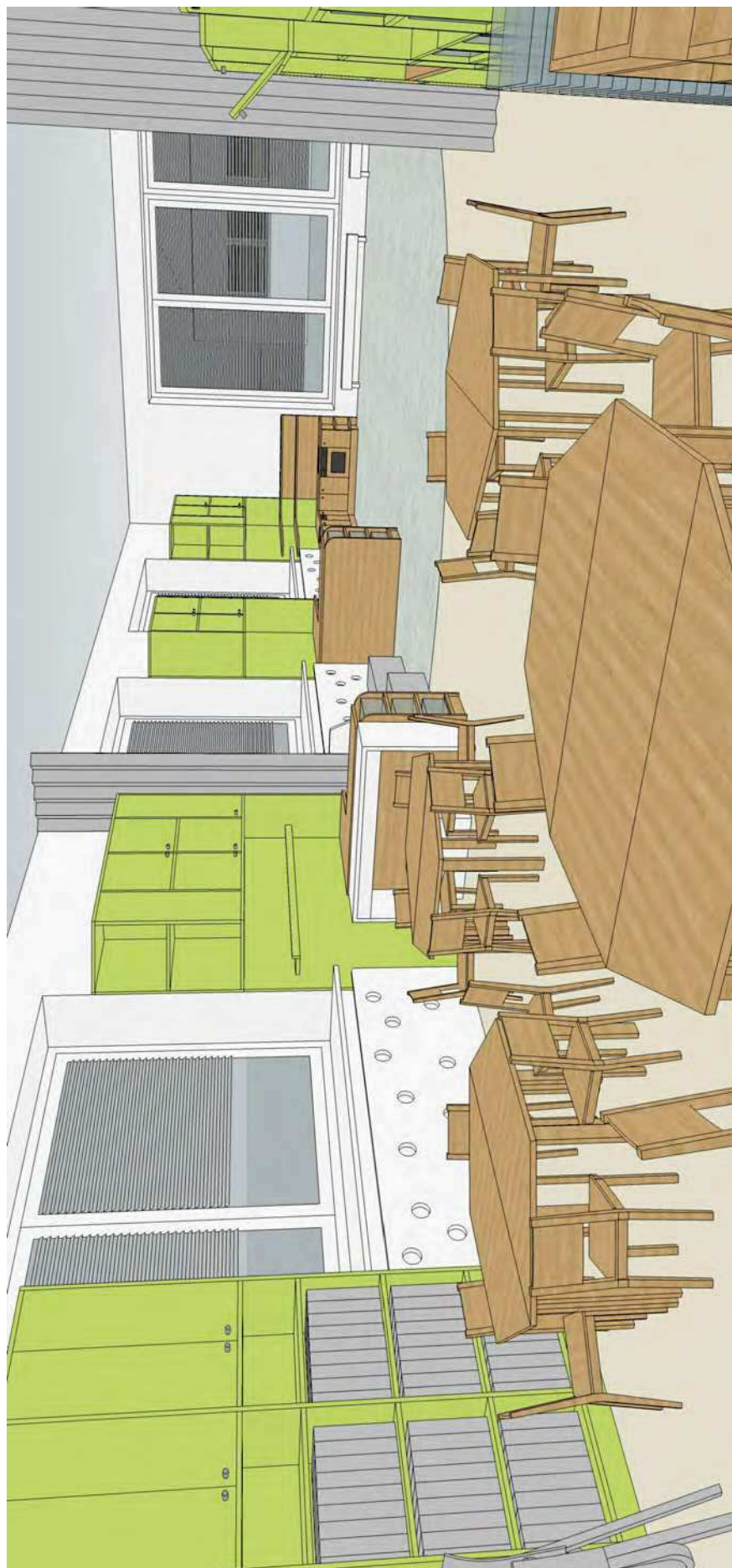









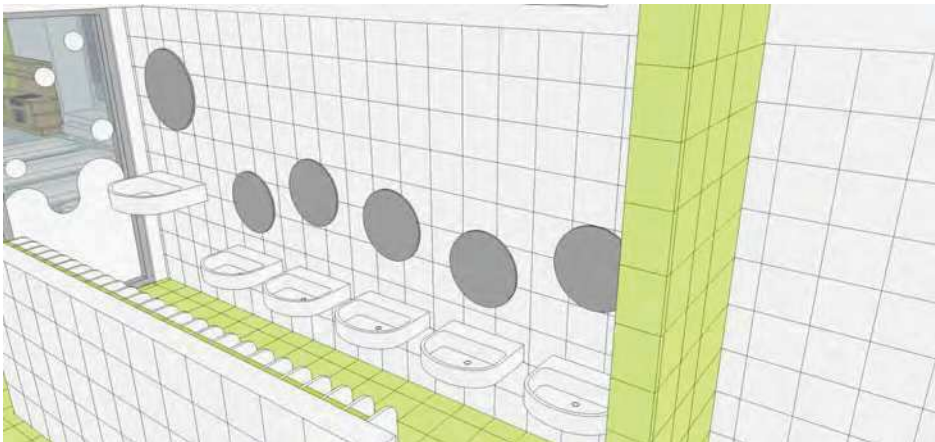
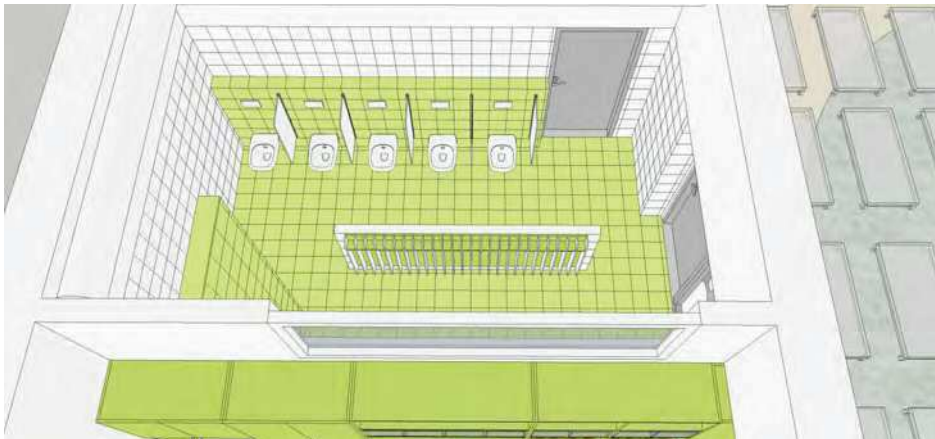

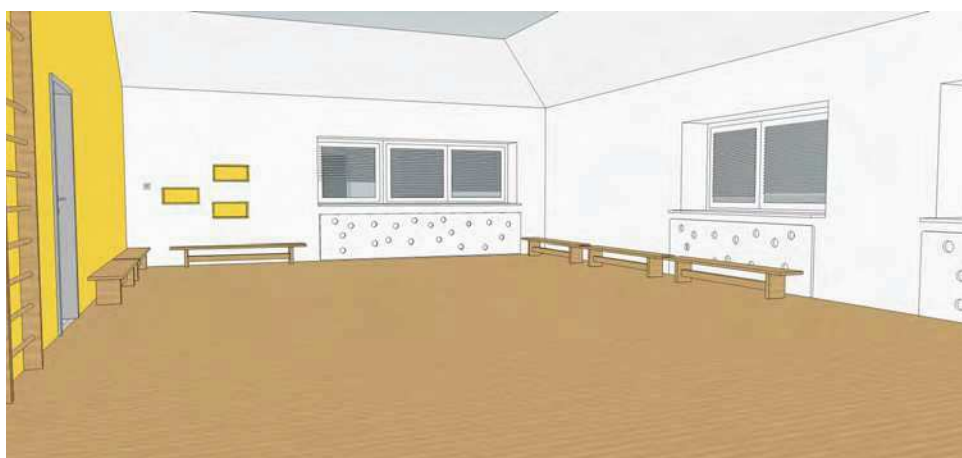

SOUPIS PRACÍ – ROZPOČET

akce: **PROJEKT INTERIÉRU MŠ HVĚZDIČKA ŠLAPANICE**
stupeň: **PROJEKT INTERIÉRU**
datum: **08.2022**

ZÁKLADNÍ ROZPOČTOVÉ NÁKLADY	celkem
VÝPIS PRVKŮ ATYPICKÝCH PRVKŮ INTERIÉRU	743 368 Kč
VÝPIS PRVKŮ TYPOVÝCH PRVKŮ INTERIÉRU	513 890 Kč
MALBY	43 901 Kč

VEDLEJŠÍ A OSTATNÍ NÁKLADY VE FÁZI PROVÁDĚNÍ STAVBY (VRN)	
VRN	50 764 Kč

CELKEM (bez DPH) **1 351 923 Kč**
DPH (21 %) 283 904 Kč
CELKEM vč. DPH 1 635 827 Kč

pozn.: -

Seznam poddodavatelů – „Rozšíření kapacit MŠ Hvězdička – objekt Masarykovo náměstí a objekt Husova – Interiérové vybavení“

SEZNAM PODDODAVATELŮ

Prodávající prohlašuje, že na plnění smlouvy se nebudou podílet poddodavatelé.