

Smlouva o dílo

uzavřená podle ustanovení § 2586 a násl. zákona č. 89/2012 Sb., občanský zákoník
v platném znění, mezi smluvními stranami:

Objednatel: **Město Šlapanice**
Se sídlem: Masarykovo náměstí 100/7, 664 51 Šlapanice
zastoupené starostkou – Mgr. Michaelou Trněnou
IČO: 00282651
DIČ: CZ00282651
č. ú.: 23122641/0100

a

Zhotovitel: **hřiště.cz, s.r.o.**
Se sídlem: Příkop 838/6 60200 Brno
Vedený u Krajského soudu v Brně, pod sp. zn. C63253
Zastoupen: Ing. Ladislav Fuxa, jednatel
IČO: 28354303
DIČ: CZ28354303
č. ú.: 117123653/0300

I. Předmět plnění

1. Zhotovitel se zavazuje, že pro objednatele provede dílo s názvem „**Dětské hřiště – park Riegrova, Šlapanice**“.
2. Rozsah prací a dodávek je určen zadávací dokumentací, na kterou zhotovitel podal nabídku dne 3.12.2024 a která je podkladem pro uzavření této smlouvy.
3. Zhotovitel se zavazuje provést dílo řádně a včas, v rozsahu a v kvalitě sjednané a konzultované s objednatelem.
4. Zhotovitel se zavazuje provést kompletní dílo, včetně všech dodávek a prací s dodávkou díla souvisejících, na svůj náklad a nebezpečí, s odbornou péčí, v souladu s cenovou nabídkou.
5. Objednatel se zavazuje provedené dílo převzít a zaplatit zhotoviteli dohodnutou cenu.
6. Předmětem díla je kompletní dodávka a montáž herních prvků a mobiliáře do parku Riegrova, specifikovaná technickou dokumentací a soupisem prací, dodávek a služeb. Technická dokumentace a soupis prací, dodávek a služeb jsou nedílnou součástí této smlouvy.
7. Nesmí být použity jiné materiály, technologie nebo změny proti technické dokumentaci. Technické standardy použitých materiálů jsou uvedeny v technické dokumentaci. Současně se zhotovitel zavazuje a ručí za to, že při realizaci díla nepoužije žádný materiál, o kterém je v době užití známo, že je škodlivý. Pokud by tak zhotovitel učinil, je povinen na písemné vyzvání objednatele provést okamžitě nápravu. Veškeré náklady s tím spojené nese zhotovitel. Stejně tak se zhotovitel zavazuje, že k realizaci díla nepoužije materiály, které nemají požadovanou certifikaci, je-li pro jejich použití nezbytná podle příslušných předpisů.

8. Zhotovitel potvrzuje, že se v plném rozsahu seznámil s rozsahem a povahou díla, že jsou mu známy veškeré technické, kvalitativní a jiné podmínky nezbytné k realizaci díla a že disponuje takovými kapacitami a odbornými znalostmi, které jsou k provedení díla nezbytné.
9. Zhotovitel je povinen provést dílo v souladu s právními předpisy, ustanoveními této smlouvy, v souladu se svojí nabídkou ze 3.12.2024 a se zadávacími podmínkami vyplývajícími ze zadávací dokumentace této zakázky.
10. Dílo je provedeno řádně v případě úplného a bezvadného provedení všech montážních prací a konstrukcí včetně dodávek jednotlivých prvků a potřebných materiálů a zařízení nezbytných pro dokončení provozuschopného a bezvadného díla.
11. Veškeré vícepráce, méněpráce a změny díla vyjma případných změn díla oproti zadávací dokumentaci, musí být předem odsouhlaseny osobami pověřenými pro jednání ve věcech technických a ve věcech smluvních.
12. V případě, že některé práce a dodávky, které byly obsahem předané dokumentace, nebudou realizovány (tzv. méněpráce), bude jejich cena z celkové nabídkové ceny odpočtena ve výši, ve které bude uvedena v položkových rozpočtech zhotovitele.
13. Méněpracemi se rozumí práce předpokládané v oceněném výkazu výměr, jejichž potřeba se v průběhu plnění předmětu smlouvy ukázala jako nadbytečná, a které zužují rozsah dodávky, včetně rozsahu finančního, sjednaného touto smlouvou. Skutečnost výskytu méněprací je zhotovitel povinen oznámit objednateli. V důsledku méněprací nesmí dojít k podstatné změně smlouvy.
14. Potřebu víceprací musí zhotovitel oznámit objednateli. V případě, že z těchto změn bude vyplývat zvýšení ceny díla, bude postupováno v souladu s příslušnými ustanoveními právních předpisů zejména s ust. § 198 odst. 5, a § 222 zákona o zadávání veřejných zakázek. Veškeré práce, výkony a dodávky, které jinak zhotovitel případně provede, byť i nad rozsah předmětu plnění podle této smlouvy a u nichž nebudou splněny náležitosti podle této smlouvy, jdou k tíži zhotovitele, tzn., že jejich provedení v žádném případě nezakládá zhotoviteli právo nárokovat zvýšení sjednané ceny nebo jinou úhradu vůči objednateli.
15. Zhotovitel prohlašuje, že mu při podpisu této smlouvy byly předány veškeré technické dokumenty a informace k provedení díla a potvrzuje, že se s uvedenými dokumenty vymezující dílo v plném rozsahu seznámil a že jsou mu známy technické, kvalitativní, kvantitativní i jiné podmínky nezbytné k realizaci díla a disponuje takovými odbornými znalostmi, zkušenostmi a kapacitami, které jsou k provedení díla nezbytné. Zhotovitel se zavazuje v případě, že by v rámci realizace díla zjistil vady a nedostatky v technické dokumentaci, které by měly vliv na předmět nebo cenu díla, upozornit objednatele bez zbytečného odkladu na tyto vady či nedostatky a ve lhůtě tří dnů od upozornění předat objednateli seznam těchto vad a nedostatků včetně návrhů na jejich odstranění a včetně vymezení dopadu na předmět a cenu díla.
16. Zhotovitel prohlašuje, že je plně seznámen s rozsahem a povahou díla, resp. se všemi okolnostmi a podmínkami, které mohou mít vliv na jeho cenu, že cena zahrnuje všechny práce, dodávky a služby, kterých je třeba trvale či dočasně k provedení, dokončení a řádnému předání předmětu díla, že tyto práce, dodávky a služby správně ocenil a že při stanovení ceny s odbornou péčí překontroloval všechny dokumenty a podklady vymezující předmět plnění.

II. Cena za dílo

1. Cena za kompletní dílo je:

Cena bez DPH:	1 524 010,00 Kč
DPH 21 %	320 042,10 Kč
Cena s DPH:	1 844 052,10 Kč

2. Cena bez DPH je dohodnuta jako nejvýše přípustná po celou dobu platnosti smlouvy. Dojde-li v průběhu realizace díla ke změnám sazeb daně z přidané hodnoty, bude v takovém případě k ceně díla připočtena DPH v aktuální sazbě, platné v době vzniku zdanitelného plnění.
3. Cena obsahuje veškeré náklady zhotovitele nutné k úplné a řádné realizaci díla a předpokládaný vývoj cen až do konce její platnosti, rovněž obsahuje i předpokládaný vývoj kurzů české koruny k zahraničním měnám až do konce její platnosti. Cena obsahuje i vedlejší náklady související s umístěním díla, zařízením místa plnění a také ostatní náklady související s plněním podmínek zadávacího řízení.
4. V případě, že dojde k prodloužení s dokončením a předáním díla z důvodů na straně zhotovitele, je tato cena neměnná až do doby skutečného ukončení díla.
5. Cenu lze změnit pouze v případě, že:
 - a) objednatel požaduje práce, které nejsou v předmětu díla (vícepráce),
 - b) objednatel požaduje vypustit některé práce z předmětu díla (méněpráce),
 - c) při realizaci se zjistí skutečnosti, které nebyly v době uzavření smlouvy známy, a zhotovitel je nezavinil, ani nemohl předvídat a mají vliv na cenu díla,
 - d) při realizaci se zjistí skutečnosti odlišné od příslušné dokumentace (např. neodpovídající geologické údaje apod.).
6. Případné vícepráce musí být vždy předem odsouhlaseny objednatelem a musí o nich být uzavřen dodatek k této smlouvě. V případě víceprací zhotovitel ocení veškeré takové činnosti v položkovém rozpočtu, dle jednotkových cen použitých v položkovém rozpočtu, který je přílohou této smlouvy. Tam, kde nelze použít popsaný způsob ocenění, zhotovitel doplní jednotkové ceny dle dohody s objednatelem.
7. Pokud zhotovitel nedodrží tento postup, má se za to, že práce a dodávky jím realizované byly předmětem díla a jsou v ceně zahrnuty, a nemá nárok na zaplacení zvýšené ceny za dílo.
8. Cena díla může být snížena o práce, které oproti technické dokumentaci nebudou objednatelem vyžadovány (méněpráce) a tedy nebudou provedeny. Snížení ceny za dílo v tomto případě, bude provedeno podle jednotkových cen uvedených v položkovém rozpočtu. Případné méněpráce musí být objednatelem předem odsouhlaseny a musí o nich být uzavřen dodatek.
9. Změna dohodnuté ceny za dílo je přípustná pouze ve výše uvedených případech (odst. 5.), po předcházející dohodě smluvních stran, formou písemného dodatku k této smlouvě.
10. Pokud dojde k tomu, že objednatel zjistí v průběhu prací, nebo po jejich ukončení, že zhotovitel přes ujednání této smlouvy, která to vylučují, použil jiný než smluvně dohodnutý či následně písemně schválený (odsouhlasený) či objednatelem požadovaný materiál, výrobek případně technologický postup apod., bez předchozího písemného odsouhlasení objednatelem, má objednatel právo až o 100 % ceny příslušného materiálu, výrobku a příslušných prací a výkonů (podle původního ocenění v cenové nabídce zhotovitele, a není-li

to možné, v obvyklé ceně) snížit jakoukoliv platbu na cenu díla, jako by šlo o méněpráce. V takovém případě se má za to, že došlo ke snížení sjednané ceny díla tím, že se objednatel buď příslušné skutečnosti dovolá, nebo přímo tím, že objednatel zaplatí cenu díla nebo její část ve snížené výši o příslušný rozdíl s uvedením důvodu.

11. Dle zákona č. 320/2001 Sb., o finanční kontrole ve veřejné správě a o změně některých zákonů (zákon o finanční kontrole), v platném znění, je vybraný zhotovitel osobou povinnou spolupůsobit při výkonu finanční kontroly. Zhotovitel se zavazuje:
- Poskytovat nezbytné informace týkající se zhotovitelských činností orgánům provádějícím audit a kontrolu projektu.

III. Doba plnění

Zhotovitel se zavazuje provést dohodnuté dílo ve sjednané době v termínech určených objednatelem:

Předání staveniště: do 5 pracovních dnů od písemné výzvy objednatele (předpoklad učinění výzvy objednatelem březen/duben 2025)

Zahájení díla: ke dni předání staveniště

Dokončení a předání díla: do 40 kalendářních dnů od předání staveniště, nejpozději však do 30.5.2025

1. Zhotovitel se zavazuje zahájit práce ke dni předání staveniště.
2. Zhotovitel se zavazuje provést a protokolárně předat řádně dokončené dílo v celém rozsahu. O tomto sepiší obě smluvní strany předávací protokol, který bude obsahovat prohlášení o převzetí nebo nepřevzetí díla. Drobné vady, popřípadě nedodělky nebránící užívání nebudou důvodem nepřevzetí díla a uplatnění sankcí. V předávacím protokole však musí být stanoven termín jejich odstranění. O tom, že drobné vady případně nedodělky uvedené v předchozí větě byly odstraněny, bude objednatelem a zhotovitelem rovněž sepsán zápis.
3. Zhotovitel je povinen vyrozumět objednatele o případném ohrožení doby plnění a o všech skutečnostech, které mohou předmět plnění znemožnit.
4. V případě, že dojde ke zpoždění v termínu ukončení prací zhotovitelem z důvodu pokynu objednatele k přerušení prací nebo jiného důvodu na straně objednatele, má zhotovitel právo dokončit dílo v termínu prodlouženém o počet dní, o kolik mu objednatel znemožnil práce vykonávat. Doba prodloužení termínu ukončení prací zhotovitele z důvodu na straně objednatele musí být odsouhlasená formou dodatku ke smlouvě, jinak k ní nelze přihlížet.
5. Doba plnění díla se po vzájemné dohodě může přiměřeně prodloužit z důvodu dlouhodobě nepříznivých klimatických podmínek, které by narušovaly technologické procesy prací. Na prodloužení nemá zhotovitel právní nárok. Nepříznivými klimatickými podmínkami se myslí takové, které jsou souvisle minimálně po dobu dvou týdnů výrazně horší, než je pro dané období z dlouhodobého hlediska obvyklé.

IV. Místo plnění

Místem plnění je městský park Riegrova ve Šlapanicích, p. č. 907/1 v k. ú. Šlapanice u Brna.

V. Platební podmínky

1. Objednatel se zavazuje zaplatit zhotoviteli za dílo dohodnutou cenu po předání a převzetí dokončeného díla, a to na základě faktury vystavené zhotovitelem.
2. Splatnost faktury je 15 dnů od doručení objednateli.
3. Objednatel neposkytuje zálohy.
4. Daňový doklad – faktura musí obsahovat všechny náležitosti řádného účetního a daňového dokladu ve smyslu příslušných právních předpisů, zejména zákona č. 235/2004 Sb., o dani z přidané hodnoty (dále jen „DPH“), v platném znění. V případě, že faktura nebude mít odpovídající náležitosti, je objednatel oprávněn ji vrátit ve lhůtě splatnosti zpět zhotoviteli k doplnění, aniž se tak dostane do prodlení se splatností. Lhůta splatnosti počíná běžet znovu od opětovného zaslání náležitě doplněného či opraveného dokladu.
5. Faktura musí být vystavena ve věcném členění (položky) dle cenové nabídky zhotovitele.
6. Nedojde-li mezi oběma stranami k dohodě při odsouhlasení množství nebo druhu provedených prací, je zhotovitel oprávněn fakturovat pouze práce, u kterých nedošlo k rozporu.
7. Faktura musí kromě náležitostí stanovených platnými právními předpisy pro daňový doklad dle § 29 zákona o DPH obsahovat i tyto údaje:
 - a) číslo a datum vystavení faktury,
 - b) číslo smlouvy a datum jejího uzavření, číslo veřejné zakázky,
 - c) předmět smlouvy, jeho přesnou specifikaci (nestačí odkaz na číslo smlouvy),
 - d) označení banky a číslo účtu, na který musí být zapláceno,
 - e) lhůta splatnosti faktury,
 - f) soupis provedených prací včetně zjišťovacího protokolu,
 - g) označení osoby, která fakturu vyhotovila, včetně jejího podpisu a kontaktního telefonu,
 - h) IČ a DIČ objednatele a zhotovitele, jejich přesné názvy a sídlo.
8. Faktura bude zpracována v souladu s vyhláškou č. 410/2009 Sb., kterou se provádějí některá ustanovení zákona č. 563/1991 Sb., o účetnictví, ve znění pozdějších předpisů, pro některé vybrané účetní jednotky, které jsou územními samosprávnými celky, příspěvkovými organizacemi, státními fondy a organizačními složkami státu. Rovněž bude ve všech fakturách uplatněn Pokyn č. D-300, MF ČR k jednotnému postupu při uplatňování některých ustanovení zákona č. 586/1992 Sb., ve znění pozdějších předpisů.
9. Pokud bude zhotovitel v prodlení s plněním předmětu díla, může objednatel pozastavit splatnost faktury až do provedení řádného plnění.
10. Strany se dohodly, že platba bude provedena na číslo účtu uvedené zhotovitelem ve faktuře bez ohledu na číslo účtu uvedené v hlavičce Smlouvy. Zhotovitel je povinen o každé změně svého účtu objednatele informovat předem.
11. Povinnost zaplatit je splněna dnem odepsání příslušné částky z účtu objednatele.

VI. Záruční doba

1. Zhotovitel poskytuje objednateli záruku na provedené dílo v délce 60 měsíců, není-li dále stanoveno jinak, která začíná plynout ode dne předání a převzetí díla („záruční doba“). V případě materiálů a výrobků spotřební povahy zhotovitel poskytuje objednateli záruku za jakost v souladu se záručními podmínkami výrobců těchto materiálů a výrobků, nejméně však v délce 24 měsíců, která začíná plynout ode dne předání a převzetí díla. Seznam

výrobků/materiálů se zkrácenou záruční dobou je uveden ve formuláři nabídky podané zhotovitelem a bude rovněž součástí dokladové části při předání díla objednateli.

2. V případě, že bude objednatel reklamovat vady zjištěné v záruční době, nastoupí zhotovitel v pracovní dny k jejich odstranění do 48 hodin od oznámení vady, nebude-li dohodnuto jinak. V případě havárií nastoupí zhotovitel k odstranění vady a vadu odstraní v době co nejdříve po nahlášení, ne však delší než u běžných vad. Jakoukoli vadu zjištěnou v záruční době je zhotovitel povinen odstranit nejpozději do 5 pracovních dnů ode dne oznámení vady objednatelem. Objednatel zhotoviteli poskytne potřebnou součinnost, a to především umožněním přístupu k dílu. Doba sjednaná pro odstranění vad se prodlužuje o takový počet dnů, kdy nebude zhotoviteli umožněno nastoupit k odstranění vady. Tímto nejsou dotčena práva objednateli z vad díla, jež mu plynou ze zákona a zůstávají mu plně zachována.
3. Vady zjištěné v záruční době bude objednatel písemně reklamovat u zhotovitele neprodleně po jejich zjištění. V reklamaci objednatel uvede popis vady, jak se projevuje, jakým způsobem požaduje vadu odstranit nebo zda požaduje finanční náhradu. Zhotovitel je povinen písemně potvrdit objednateli přijetí reklamace.
4. Za nesplnění termínu pro nástup zhotovitele k odstranění vady díla v záruční době se sjednává smluvní pokuta ve výši 5.000,- Kč za každý započatý den prodlení. Tuto smluvní pokutu zhotovitel uhradí objednateli na základě výzvy objednatele.
5. Za nesplnění termínu pro odstranění vady díla v záruční době se sjednává smluvní pokuta ve výši 5.000,- Kč za každý započatý den prodlení. Tuto smluvní pokutu zhotovitel uhradí objednateli na základě výzvy objednatele.
6. O předání a převzetí opravené reklamované vady strany sepiší zápis.

VII.

Staveniště

1. Prostor staveniště je vymezen zadáním stavby. Pokud bude zhotovitel potřebovat pro realizaci díla prostor větší, zajistí si jej na vlastní náklady.
2. Staveniště bude zhotoviteli předáno do 5 pracovních dnů od písemné výzvy objednatele. O předání a převzetí staveniště bude vypracován písemný zápis. Vytyčení staveniště si zajistí zhotovitel na vlastní náklady jako součást díla. Prostor staveniště bude zhotovitelem zajištěn proti neoprávněnému vniknutí nepovolaných osob.
3. Zhotovitel se zavazuje udržovat na převzatém staveništi na svůj náklad pořádek a čistotu, odstraňovat vzniklé odpady, a to v souladu s příslušnými předpisy.
4. Zhotovitel se zavazuje vysílat k provádění prací pracovníky odborně a zdravotně způsobilé a řádně proškolené v předpisech bezpečnosti a ochrany zdraví při práci.
5. Zhotovitel je povinen provádět v průběhu provádění díla vlastní dozor a soustavnou kontrolu nad bezpečností práce a požární ochranou na staveništi.
6. Zhotovitel nebude bez písemného souhlasu používat zařízení objednatele a naopak.
7. V případě pracovního úrazu zaměstnance zhotovitele vyšetří a sepiše záznam o pracovním úrazu příslušný zaměstnanec zhotovitele a seznámí bezpečnostního technika objednatele s výsledky šetření.
8. Porušování předpisů bezpečnosti práce a technických zařízení a bezpečnosti provozu na pozemních komunikacích se považuje za neplnění povinností zhotovitele podle smlouvy o dílo.

9. Zhotovitel vyklidí staveniště nejpozději ke dni předání/převzetí díla a zajistí úklid místa plnění, resp. ploch dotčených realizací díla. Při nedodržení termínu vyklizení staveniště se na zhotovitele vztahuje úhrada pokuty dle čl. XI., odst. 3 smlouvy.
10. Zhotovitel se zavazuje informovat objednatele s dostatečným předstihem o pohybu jiných osob než zaměstnanců objednatele na staveništi a objednatel je oprávněn tento pohyb omezit nebo vyloučit. Toto ustanovení se vztahuje na všechny pracovníky případných poddodavatelů a jejich zaměstnanců a na všechny ostatní fyzické osoby, jejichž pohyb na staveništi zhotovitel vyžaduje.

VIII. Podmínky provedení díla

1. Dílo bude provedeno v souladu s nařízením vlády č. 591/2006 Sb. o bližších minimálních požadavcích na bezpečnost a ochranu zdraví při práci na staveništích. Zhotovitel plně zodpovídá za dodržování veškerých předpisů BOZP na staveništi a případné škody vzniklé v důsledku jejich nedodržování.
2. V průběhu provádění díla zajistí zhotovitel kontroly min. 1 x za týden za účasti objednatele, zastoupeného odborem investic a rozvoje města:
Ing. Jitka Zichová, investiční referent odboru investic a rozvoje města, tel: 533 304 362
3. Kontrolní dny organizuje objednatel a budou svolávány 1x za týden. Opatření dohodnutá při technických a kontrolních dnech a zachycena v zápisech nebo záznamech z těchto jednání, jsou pro smluvní strany závazná a musí být v souladu s touto smlouvou. Jinak podléhají schválení smluvních nebo statutárních zástupců. Případný nesouhlas se zněním zápisu nebo záznamu musí být uplatněn písemně do 3 dnů po obdržení zápisu.
4. Zhotovitel se zavazuje dodržet příslušné technologické postupy a normy při provedení celého díla a odpovídá za případné škody vzniklé jejich nedodržením.
5. V případě prodloužení s dokončením a předáním díla zhotovitelem z jakéhokoli důvodu po termínu sjednaném v čl. III. bude ze strany objednatele uplatněna smluvní pokuta ve výši dle článku XI., odst. 1.
6. Zhotovitel před prováděním díla zajistí na své náklady opatření zabraňující ohrožení pohybu veřejnosti.
7. Zhotovitel před prováděním díla zajistí na své náklady veškeré doklady potřebné k případným záborům prostor pro realizaci díla, včetně případného dopravního značení a zajištění projednání s vlastníky dotčených ploch.
8. Zhotovitel zajistí odvoz a uložení přebytečného výkopku a hmot na skládku, včetně poplatku za uskladnění v souladu se zákonem č. 185/2001 Sb., o odpadech a o změně některých dalších zákonů, v platném znění. Zhotovitel povede průběžnou evidenci odpadů vzniklých při stavební činnosti. K předání stavby zhotovitel předloží doklady o nezávadném zneškodňování vzniklých odpadů včetně stanoviska příslušného orgánu.
9. Zhotovitel vyzve objednatele prokazatelně nejméně 3 pracovní dny předem k prověření kvality prací, které budou dalším postupem prací zakryty. V případě, že se na tuto výzvu objednatel bez závažného důvodu nedostaví, může zhotovitel pokračovat v provádění díla, po předchozím písemném upozornění objednatele.
10. V případě, že zhotovitel k takovému prověření kvality objednatele nepozve, má tento právo žádat odkrytí zakrytých částí stavby na náklady zhotovitele, který je povinen tyto práce provést. V případě, že se prokáže nedodržení technických parametrů díla, je zhotovitel povinen na vlastní náklady odstranit zjištěné vady.

11. Zjistí-li zhotovitel při provádění díla skryté překážky bránící řádnému provádění díla, je povinen tuto skutečnost bez odkladu oznámit objednateli a navrhnout další postup.
12. Zhotovitel je povinen bez odkladu upozornit objednatele na případnou nevhodnost realizace vyžadovaných prací a pokynů, v případě, že tak neučiní, nese jako odborná firma veškeré náklady spojené s následným odstraněním vady díla.
13. Pokud činností zhotovitele dojde ke způsobení škody objednateli nebo třetím osobám v důsledku opomenutí, nedbalosti nebo neplnění podmínek vyplývajících ze zákona, technických či jiných norem případně této smlouvy, je zhotovitel povinen nejpozději do 14 dnů od oznámení rozsahu a charakteru škod tuto škodu odstranit a není-li to možné, škodu finančně nahradit.
14. Objednatel je oprávněn pověřit provedením části díla třetí osobu (poddodavatele). V tomto případě však zhotovitel odpovídá za činnost poddodavatele tak, jako by dílo prováděl sám.
15. Zhotovitel není oprávněn při stavbě používat jiné poddodavatele, než byli uvedeni v nabídce. Seznam poddodavatelů je přílohou této smlouvy. Změna poddodavatelů uvedených v nabídce, musí být předem písemně odsouhlasena objednatel. Nedodržení toho postupu se považuje za podstatné porušení této smlouvy o dílo, čímž vzniká objednateli právo na odstoupení od této smlouvy o dílo. Zhotovitel je povinen k součinnosti při vedení a průběžné aktualizaci seznamu všech poddodavatelů včetně výše jejich podílu na akci. V případě, že zhotovitel poruší tyto povinnosti, má objednatel právo mu uložit smluvní pokutu ve výši 5.000,- Kč za každé takové porušení.
16. Změny poddodavatelů podílejících se na veřejné zakázce oproti osobám, s jejichž pomocí prokazoval splnění kvalifikace v zadávacím řízení, je zhotovitel povinen písemně předem oznámit objednateli; objednatel s uvedenou změnou vysloví svůj souhlas, pokud bude nový poddodavatel splňovat kvalifikaci alespoň v takovém rozsahu, v jakém ji splňoval poddodavatel původní. Pokud by zhotovitelem navrhovaný poddodavatel nesplňoval kvalifikaci alespoň v takovém rozsahu, v jakém splňoval poddodavatel původní, má objednatel právo takového poddodavatele odmítnout a zhotovitel má za povinnost předložit objednateli návrh jiného poddodavatele. V případě, že zhotovitel poruší tyto povinnosti, má objednatel právo mu uložit smluvní pokutu ve výši 5.000,- Kč za každé takové porušení.
17. Zhotovitel nebo jeho poddodavatelé musí poskytnout objednateli veškeré doklady související s realizací projektu a plněním monitorovacích ukazatelů, které si vyžádají kontrolní orgány a splnit další povinnosti vyplývající z této smlouvy.
18. Zhotovitel zajistí atesty a doklady o požadovaných vlastnostech výrobků k předání stavby dle zákona č. 91/2016 Sb., kterým se mění zákon č. 22/1997 Sb., o technických požadavcích na výrobky, v platném znění. Atesty od použitých materiálů a výrobků bude zhotovitel dokládat zástupci objednatele v průběhu stavby, vždy před jejich zabudováním. O tomto bude veden záznam ve stavebním deníku.

IX.

Předání a převzetí díla

1. Přejímací řízení bude zahájeno nejpozději do 3 pracovních dnů od převzetí výzvy zhotovitele objednatelem.
2. V rámci přejímacího řízení bude proveden písemný zápis o předání/převzetí díla.

Součástí předávaného díla bude dokladová část, sestávající z následujících dokladů:

- seznam veškerých dokladů
- doklady o prokázání kvality díla, předepsané zkoušky,
- veškeré atesty, prohlášení o shodě a certifikáty na použité materiály a výrobky (po dohodě s objednatel lze nahradit čestným prohlášením zhotovitele)

- návody k údržbě a použití v českém jazyce, záruční listy, prohlášení.
 - doklady o likvidaci odpadů (oprávněná osoba, kategorie odpadů, množství apod.)
 - seznam výrobků/materiálů se zkrácenou záruční dobou 24 měsíců
 - seznam poddodavatelů podílejících se na realizaci předmětu smlouvy
3. Nedodání uvedených dokladů je důvodem k nepřevzetí dokončeného díla.
 4. Drobné stavební vady a nedodělky, které nebrání užívání díla ke stanovenému účelu, nejsou důvodem, pro který by objednatel mohl převzetí odmítnout.
 5. V případě zjištění vad a nedodělků při přijímacím řízení, budou tyto vady sepsány v zápise o předání a převzetí díla a tamtéž bude dohodnuta lhůta k jejich odstranění. O odstranění vad bude sepsán mezi smluvními stranami zápis.
 6. V případě, že se prokáže nedodržení technických parametrů díla, je zhotovitel povinen na vlastní náklady odstranit zjištěné vady.
 7. Zhotovitel odpovídá za vady, které má dílo v době jeho předání. Za vady, které se projeví po odevzdání díla, odpovídá zhotovitel jen tehdy, když byly způsobeny porušením jeho povinností.
 8. Zhotovitel neručí za vady způsobené užíváním stavby jiným způsobem, než pro jaký byla zhotovena nebo pokud byla udržována nevhodným způsobem.

X.

Odpovědnost za škodu

1. Nebezpečí škody na realizovaném díle nese zhotovitel v plném rozsahu až do okamžiku předání a převzetí díla.
2. K zhotovovanému předmětu díla dle této smlouvy má vlastnické právo objednatel, a to již od zahájení jeho zhotovování.
3. Zhotovitel nese odpovědnost původce odpadů a zavazuje se nezpůsobit únik ropných, toxických či jiných škodlivých látek na stavbě.
4. Zhotovitel je povinen nahradit objednateli v plné výši škodu, která vznikla při realizaci díla v souvislosti nebo jako důsledek porušení povinností a závazků zhotovitele dle této smlouvy.
5. Zhotovitel odpovídá za všechny škody, které objednateli nebo třetím osobám způsobil při provádění díla porušením svých právních povinností.
6. Zhotovitel se zavazuje uhradit objednateli veškeré finanční částky, které na objednateli uplatnila jakákoliv třetí osoba za zhotovitelem způsobené porušení právních povinností.

XI.

Sankce

1. Zhotovitel se zavazuje k zaplacení smluvní pokuty objednateli za prodlení s dokončením a předáním díla, a to ve výši 5.000,- Kč za každý i započatý den prodlení s dokončením a předáním díla, a to bez jakýchkoliv dalších podmínek. Dílo se považuje za dokončené a předané podpisem protokolu o předání a převzetí.
2. V případě, že objednatel neuhradí fakturu v termínu splatnosti, zavazuje se uhradit smluvní pokutu ve výši 0,05 % z fakturované částky bez DPH za každý i jen započatý den prodlení.
3. Zhotovitel se zavazuje, že v případě nedodržení termínu vyklizení a vyčištění staveniště zaplatí objednateli smluvní pokutu ve výši 5.000 Kč za každý i jen započatý den prodlení.
4. Pokud zhotovitel:

- nezajistí řádnou účast na jednání kontrolního dne, statutárního kontrolního dne nebo jiné schůzky na stavbě;
- nedodrží sjednaný postup ohledně zakrývaných nebo zneprístupňovaných prací a umožnění jejich kontroly;
- bude opakovaně docházet k porušení povinnosti vztahující se k BOZP,

uhradí objednateli smluvní pokutu za každý jednotlivý případ ve výši 2.000,- Kč. Pokud však porušování těchto povinností zhotovitele bude opakované a zhotovitel nezjedná nápravu ani k písemné výzvě objednatele, pokládá se to za podstatné porušení smlouvy.

6. Pokud zhotovitel neodstraní vady, nedodělky a drobné nedostatky zjištěné při odevzdání díla v dohodnutých termínech, uhradí zhotovitel objednateli za každý den prodlení a každou neodstraněnou vadu, nedodělek nebo drobný nedostatek smluvní pokutu ve výši 2.000,- Kč.
7. Za nesplnění termínu pro nástup zhotovitele k odstranění vady díla v záruční době se sjednává smluvní pokuta ve výši 5.000,- Kč za každý započatý den prodlení. Tuto smluvní pokutu zhotovitel uhradí objednateli na základě výzvy objednatele.
8. Za nesplnění termínu pro odstranění vady díla v záruční době se sjednává smluvní pokuta ve výši 5.000,- Kč za každý započatý den prodlení. Tuto smluvní pokutu zhotovitel uhradí objednateli na základě výzvy objednatele.
9. Smluvní pokuty budou objednatelem vyúčtovány fakturou neprodleně po jejich uplatnění se splatností 15 dnů od vystavení faktury. Objednatel má právo jednostranně započíst vlastní pohledávku z titulu smluvní pokuty i vůči nesplatným vzájemným pohledávkám zhotovitele.
10. Zaplacením jakékoliv smluvní pokuty není ani zčásti dotčen nárok objednatele na náhradu škody způsobené porušením povinnosti zajištěné smluvní pokutou ani povinnost zhotovitele zajištěná smluvní pokutou.
11. Sankční ujednání obsažená v jiných ustanoveních smlouvy jsou nedotčena.
12. Smluvní pokuty je objednatel oprávněn započítat proti pohledávce zhotovitele.
13. Splatnost smluvních pokut je dohodnuta na 15 dnů po obdržení daňového dokladu (faktury s vyčíslením smluvní pokuty).

XII.

Odstoupení od smlouvy

1. Za podstatné porušení smlouvy dle § 2001 občanského zákoníku, při kterém je druhá strana oprávněna odstoupit od smlouvy, se považuje zejména:
 - vadnost díla již v průběhu jeho provádění, pokud zhotovitel na písemnou výzvu objednatele vady neodstraní ve stanovené lhůtě;
 - prodlení zhotovitele se zahájením stavebních prací delším než 15 dnů od protokolárního předání staveniště;
 - prodlení zhotovitele s dokončením díla o více než 15 dnů oproti stanovenému termínu;
 - prodlení objednatele s předáním staveniště či jiných podstatných dokladů pro plnění smlouvy o více než 15 dnů;
 - úpadek objednatele nebo zhotovitele ve smyslu zák. č. 182/2006 Sb., o úpadku a způsobech jeho řešení (insolvenční zákon), v platném znění;
 - porušování předpisů bezpečnosti práce a technických zařízení a bezpečnosti provozu na pozemních komunikacích;
 - zhotovitel i přes písemnou výzvu k nápravě provádí své práce neodborně nebo v rozporu s projektovou dokumentací nebo používá ke splnění předmětu díla nevhodné, případně jiné než schválené materiály;

- zhotovitel i přes písemnou výzvu k nápravě nedodrží postup podle schváleného projektu organizace výstavby;
 - zhotovitel i přes písemnou výzvu k nápravě porušuje povinnosti vztahující se k BOZP, znečištění okolí včetně okolních komunikací, k pořádku na staveništi, k obtěžování okolí nebo narušování životního prostředí;
 - zhotovitel je v prodlení s placením svým poddodavatelům, přestože objednatel řádně plní své platební povinnosti ze smlouvy;
2. Objednatel má právo místo odstoupení od smlouvy písemně nařídit (vydat pokyn) zhotoviteli, aby dílo nebo jeho určitou část nadále neprováděl a strpěl, aby zbývající dílo nebo jeho určitou konkretizovanou část provedl sám objednatel nebo objednatelem zvolený náhradní zhotovitel. V takovém případě platí, že zaniká pouze závazek zhotovitele provést příslušnou část díla spolu s nárokem na úhradu za tuto příslušnou část díla a zhotoviteli vzniká závazek uhradit objednateli neprodleně po vyčíslení (vyúčtování) veškeré náklady spojené s náhradním provedením díla zvýšené o paušální režijní náklady objednatele ve výši 5 % z přímých nákladů na provedení příslušné části díla náhradním zhotovitelem. Smluvní sankce (smluvní pokuty), náhrada škody a jiné nároky jsou tím nedotčeny.
 3. Účinky odstoupení od smlouvy nastávají dnem doručení oznámení o odstoupení druhé straně, pokud se účastníci nedohodnou jinak.
 4. V případě, že objednatel odstoupí od smlouvy z jakéhokoliv sjednaného či zákonem stanoveného důvodu, má právo na úhradu veškerých prokazatelných škod, které mu v důsledku neplnění smluvních povinností zhotovitele vznikly. Odstoupení od smlouvy nemá vliv na vznik a trvání nároku na dohodnuté sankce.
 5. Záruky za provedené práce a předané části díla v případě odstoupení od smlouvy začínají běžet dnem předčasného ukončení smlouvy, pokud nebude písemně dohodnuto jinak.

XIII.

Pojištění díla

1. Zhotovitel prohlašuje, že má nebo bude mít nejpozději ke dni zahájení díla uzavřenou pojistnou smlouvu proti škodám způsobeným činností zhotovitele včetně možných škod způsobených pracovníky zhotovitele, a to s limitem pojistného plnění minimálně ve výši ceny díla bez DPH (ke dni uzavření smlouvy), s maximální spoluúčastí 10 %. Zhotovitel se zavazuje, že bude po celou dobu provádění díla takto pojištěn. Zhotovitel předloží objednateli nejpozději ke dni zahájení díla pojistnou smlouvu nebo jiný doklad o pojištění podle tohoto odstavce.
2. Zhotovitel prohlašuje, že má nebo bude mít nejpozději ke dni zahájení díla uzavřenou pojistnou smlouvu na pojištění díla – stavebních a montážních rizik, a to s limitem pojistného plnění minimálně ve výši ceny díla bez DPH (ke dni uzavření smlouvy), s maximální spoluúčastí 10 %. Zhotovitel se zavazuje, že bude po celou dobu provádění díla až do odstranění poslední vady takto pojištěn. Zhotovitel předloží objednateli nejpozději ke dni zahájení díla pojistnou smlouvu nebo jiný doklad o pojištění podle tohoto odstavce.
3. V případě, že zhotovitel nebude mít ke dni zahájení díla (předání staveniště) sjednáno pojištění dle výše uvedených ustanovení článku XIII., bodů 1. a 2. této smlouvy, nebo nebude-li tato pojistná smlouva platná po celou dobu realizace stavby, má objednatel právo na úhradu smluvní pokuty po celou dobu, po kterou nebude mít zhotovitel uzavřenu požadovanou pojistnou smlouvu, a to ve výši 5.000,- Kč/den.

XIV. Závěrečná ustanovení

1. Tato smlouva je vyhotovena ve dvojnásobném vyhotovení, přičemž každá smluvní strana obdrží po jednom z nich.
2. Ve věcech neupravených touto smlouvou se právní vztahy smluvních stran řídí občanským zákoníkem a příslušnými právními předpisy.
3. Tato smlouva může být měněna a doplňována pouze se souhlasem obou smluvních stran formou písemných dodatků, podepsaných oběma smluvními stranami.
4. Tuto smlouvu je možno ukončit písemnou dohodou smluvních stran.
5. Smluvní strany prohlašují, že si tuto smlouvu přečetly, že souhlasí s jejím obsahem, a že tato smlouva byla uzavřena vážně, určitě a srozumitelně na základě jejich pravé a svobodné vůle, což stvrzují svými podpisy.
6. Tato smlouva nabývá platnosti podpisem smluvních stran a účinnosti dnem zveřejnění v registru smluv.
7. Smluvní strany výslovně souhlasí s tím, že všechny údaje uvedené ve smlouvě, včetně osobních údajů, budou zveřejněny v registru smluv, pokud se jedná o soukromoprávní smlouvu, jakož i smlouvu o poskytnutí dotace nebo návratné finanční výpomoci, podle zákona č. 340/2015 Sb., o zvláštních podmínkách účinnosti některých smluv, uveřejnění těchto smluv a o registru smluv (zákon o registru smluv). Město Šlapanice zašle smlouvu správci registru smluv k uveřejnění.

Doložka podle zákona č. 128/2000 Sb, o obcích:

Tato Smlouva o dílo byla, v souladu s § 102 zákona č. 128/2000 Sb. o obcích, v platném znění, schválena na 72. schůzi Rady města Šlapanice konané dne 11.12.2024.

Ve Šlapanicích dne **12. 12. 2024**

V Brně dne **20. 12. 2024**

Objednatel



MĚSTO ŠLAPANICE
Masarykovo náměstí 100/7
664 51 Šlapanice 3

Mgr. Michaela Trněná
starostka města Šlapanice

pověřen zastoupením
MVDr. Radek Růžička, místostarosta

Zhotovitel



Ing. Ladislav Fuxa
jednatel



hřiště.cz, s. r. o.
Příkop 838/6
602 00 Brno
DIČ: CZ28354303

Přílohy:

1. Soupis prací, dodávek a služeb
2. Technická dokumentace (příloha č. 5 Zadávací dokumentace)

Příloha č. 1 Soupis prací, dodávek a služeb

p.č.	název položky	MJ	množství	cena produktu/MJ	cena montáže/MJ	cena celkem D+M
1	DVOJITÁ HOUPAČKA	ks	1	49 200 Kč	22 600 Kč	71 800 Kč
2	POCHOZÍ LANO	ks	1	36 700 Kč	7 500 Kč	44 200 Kč
3	VÍCEPATROVÁ LANOVÁ PROLÉZAČKA	ks	1	96 400 Kč	26 700 Kč	123 100 Kč
4	VYVÝŠENÝ NÁŠLAP MEZI DVĚMA KULATINAMI	ks	1	13 600 Kč	5 900 Kč	19 500 Kč
5	VĚŽIČKA SE SKLUZAVKOU	ks	1	103 900 Kč	14 100 Kč	118 000 Kč
6	SKÁKACÍ GUMOVÝ PÁS	ks	1	52 100 Kč	13 700 Kč	65 800 Kč
7	HERNÍ DŘEVĚNÝ SEDACÍ PRVEK	ks	3	25 000 Kč	1 800 Kč	80 400 Kč
8	PROLÉZACÍ TUNEL 1,5m	ks	1	37 500 Kč	5 000 Kč	42 500 Kč
9	AKÁTOVÁ KULATINA	kpl	1	13 500 Kč	5 400 Kč	18 900 Kč
10	PROLÉZACÍ TUNEL 1m	ks	1	25 000 Kč	5 000 Kč	30 000 Kč
11	AKÁTOVÉ PÍSKOVIŠTĚ	ks	1	54 100 Kč	10 220 Kč	64 320 Kč
12	DŘEVĚNÝ DOMEČEK	ks	1	96 300 Kč	6 700 Kč	103 000 Kč
13	VERTIKÁLNÍ PROLÉZAČKA	ks	1	46 400 Kč	7 100 Kč	53 500 Kč
14	SKUPINOVÁ HOUPAČKA	ks	1	70 400 Kč	24 800 Kč	95 200 Kč
15	SESTAVA AKÁTOVÝCH PRKEN	ks	1	24 700 Kč	12 600 Kč	37 300 Kč
16	PŘEBÍHACÍ GUMOVÉ PÁSY	ks	1	108 400 Kč	16 600 Kč	125 000 Kč
17	ZASTÍNĚNÍ	ks	1	13 000 Kč	10 500 Kč	23 500 Kč
18	INFORMAČNÍ CEDULE	ks	1	10 400 Kč	2 300 Kč	12 700 Kč
19	VSTUPNÍ BRÁNA	ks	1	20 700 Kč	5 950 Kč	26 650 Kč
20	STŮL	ks	1	24 480 Kč	4 000 Kč	28 480 Kč
21	PARKOVÁ LAVIČKA	ks	2	24 680 Kč	2 100 Kč	53 560 Kč
22	akátová obruba	bm	80		500 Kč	40 000 Kč
23	dopadová plocha - kačírek 300mm	m2	201		1 100 Kč	221 100 Kč
24	zřízení zařízení staveniště, včetně jeho zabezpečení proti vstupu nepovolaných osob (oplocení apod.)	kpl	1		10 000 Kč	10 000 Kč
25	doprava	kpl	1		15 500 Kč	15 500 Kč

celkem bez DPH	1 524 010,00 Kč
DPH 21%	320 042,10 Kč
celkem vč. DPH	1 844 052,10 Kč

TECHNICKÁ DOKUMENTACE

Dětské hřiště – park Riegrova, Šlapanice



V současné době je v městském parku stávající dětské hřiště, které město Šlapanice plánuje obměnit a rozšířit. Nové dětské hřiště by mělo materiálově i vzhledově odpovídat současnému hřišti. Hřiště bude určeno pro věkovou skupinu dětí do 14 let a mělo by být rozděleno na několik herních prostor (až 3 části), které budou samy o sobě plnohodnotným herním prostorem pro více dětských skupin.

1. TECHNICKÉ POŽADAVKY NA PROVEDENÍ:

MATERIÁL HERNÍCH PRVKŮ:

Nosné konstrukce herních prvků jsou z akátových kůlů zbavených běli a obroušených se zachovaným charakterem přirozeně rostlé akátové kulatiny o průměru 120-200 mm. Plošné prvky jsou z akátových fošen. Dále jsou použity přímé nebo ohýbané ocelové trubky. V případě potřeby jsou použity nosné ocelové konstrukce, z plechu/trubek/jeklu které jsou opatřeny žárovým zinkem. V některých případech jsou nosné konstrukce navrženy z nerezové oceli. Lanové prvky a sítě jsou vyrobeny z lan s vícepramenným ocelovým jádrem opleteným Polypropylénovou nebo Polyesterovou přízí. Ve výjimečných případech jsou použity díly z HDPE o tloušťce 19 mm. Spojení lan a lanová zakončení jsou provedené spojkami z barevného plastu/hliníku a nerezové oceli. Řetězy z 6 mm nerezového drátu. Skluzavky různých délek jsou z

Příloha č. 2 Technická dokumentace

nerezové oceli AISI 304. Plastové tobogány jsou vyrobeny z nárazuvzdorného plnobarevného polyethylenu (PE) odolného proti poškrábání. Pro spojování kulatin je součástí spojovacího materiálu polyamidový válec různých průměrů a délek. Lezecké chyty jsou z plně probarveného polyesteru plněného skelným vláknem a křemičitým pískem. V rámci produktové řady je na některých prvcích použit gumový pás EP 400/3-4+2 AA. Akátové výplně mohou být nahrazeny polykarbonátovými deskami o tloušťce 8 mm, které jsou čiré s jednostranným polepem barevnou PVC fólií s UV stabilizátory. Spojovací materiál je dle použití, účelu a zatížení ze zinkové nebo nerezové oceli.

POVRCHOVÁ ÚPRAVA:

Dřevěné nosné části z akátového dřeva jsou zbaveny kůry a opracovány až na jádrové dřevo (odstraněná běl). Dřevěné (akátové) části obložení jsou u některých prvků opatřeny 2 nátěry na bázi pigmentovaných rostlinných olejů s obsahem UV absorbéru. Kovové části některých doplňků jsou opatřeny barevným práškolým lakem. Gumové pásy, polykarbonát, a polyamidový spojovací materiál jsou bez povrchové úpravy. Veškeré materiály použité na povrchovou úpravu odpovídají jak hygienickým, tak i ekologickým požadavkům.

KOTVENÍ:

Kotvení je provedené zabetonováním akátových stojek, ocelových trubek a kotvicích řetězů do betonových patek.

BEZPEČNOST:

Herní prvky splňují kritéria bezpečnosti a kvality definované normou ČSN EN 1176 «Dětská hřiště».

2. HERNÍ PRVKY:

1. DVOJITÁ HOUPAČKA

Popis herních prvků

rahnová konstrukce houpačky z akátové kulatiny, 2x zavěšené houpací sedátko

Rozměry (m) 4,4 x 0,6 x 3,5

Max. výška pádu (m) 1,5

orientační vyobrazení

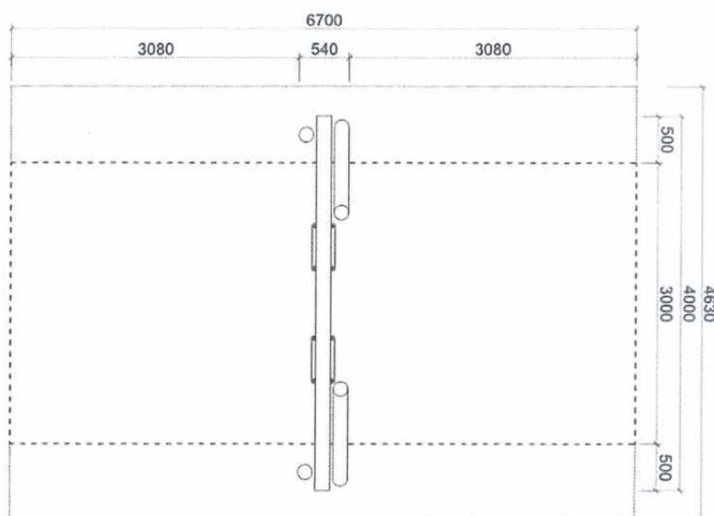

2. POCHOZÍ LANO

Popis herních prvků

pochozí lano zavěšené mezi dvěma kulatinami

Rozměry (m) 3,6 x 0,2

Max. výška pádu (m) 0,6

orientační vyobrazení

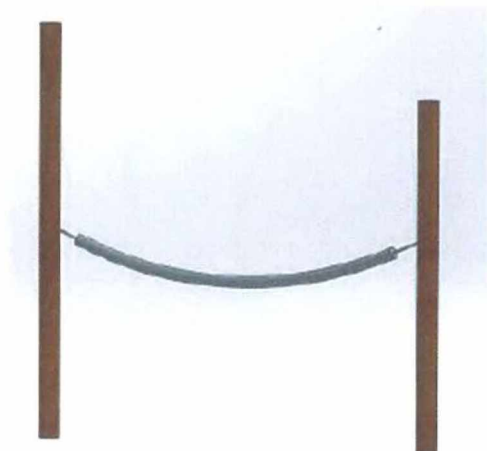

3. VÍCEPATROVÁ LANOVÁ PROLÉZAČKA

Popis herních prvků

8x akátová stojka, 3x nakloněný síťový trojcíp, 4x pochozí horizontální lano

Rozměry (m) 4,0 x 3,1 x 3,5

Max. výška pádu (m) 1,9

orientační vyobrazení

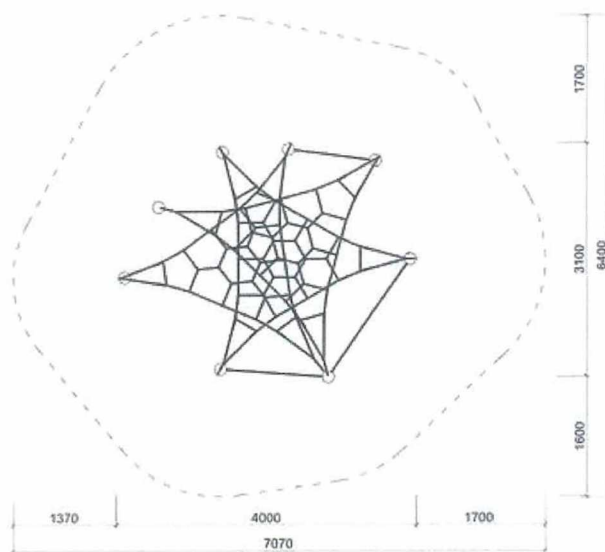
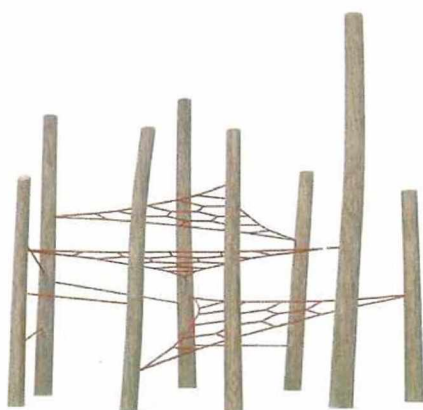

4. VYVÝŠENÝ NÁŠLAP MEZI DVĚMA KULATINAMI

Popis herních prvků

Konstrukce spojená pomocí silonových válečků a závitových tyčí.

Rozměry (m) 0,6 x 1 x 2,7

Max. výška pádu (m) 0,8

orientační vyobrazení

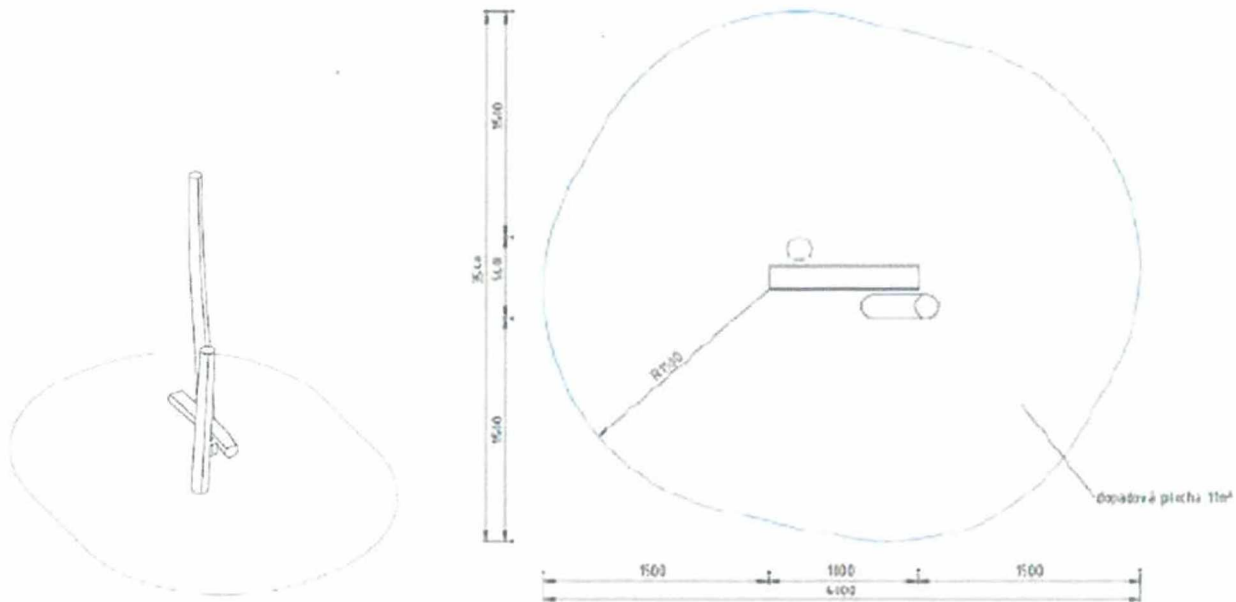

5. VĚŽIČKA SE SKLUZAVKOU

Popis herních prvků

konstrukce věžičky s pochozí podlázkou, 1x skluzavka, 1x lanový výlez, 1x lezecká stěna s chyty

Rozměry (m) 4,3 x 2,4 x 3,2

Max. výška pádu (m) 1,5

orientační vyobrazení

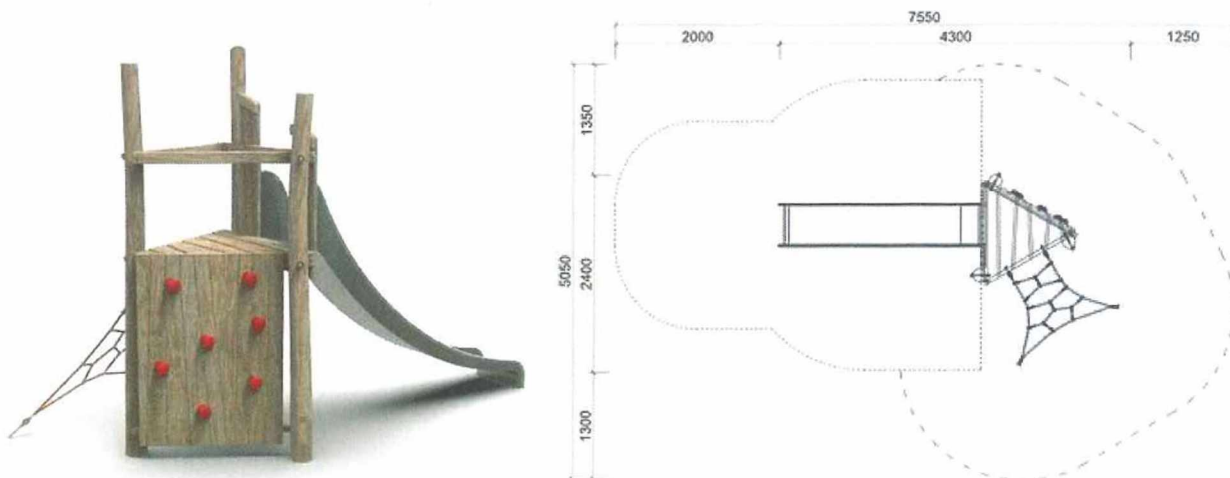

6. SKÁKACÍ GUMOVÝ PÁS

Popis herních prvků

4x akátová stojka, 1x horizontální gumový pás, 1x ocelová pružina

Rozměry (m) 3,9 x 1,7 x 3,2

Max. výška pádu (m) 0,6

orientační vyobrazení

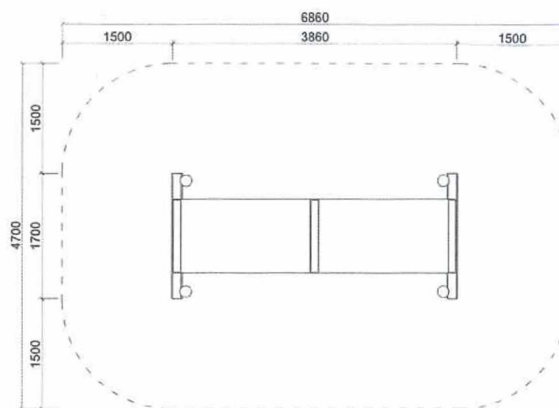

7. HERNÍ DŘEVĚNÝ SEDACÍ PRVEK

Popis herních prvků

Rozměry (m) cca 1,0 x 0,4 x 0,6

Max. výška pádu (m) 0,6

orientační (ilustrativní) vyobrazení

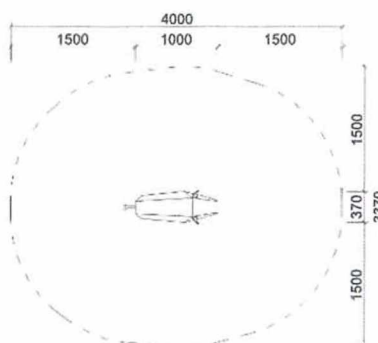

8. PROLÉZACÍ TUNEL

Popis herních prvků

prolézací tunel 1,5m

Rozměry (m) 0,7-2,0 x 0,35-0,9 x 0,65-0,9

Max. výška pádu (m) 0,6

orientační vyobrazení

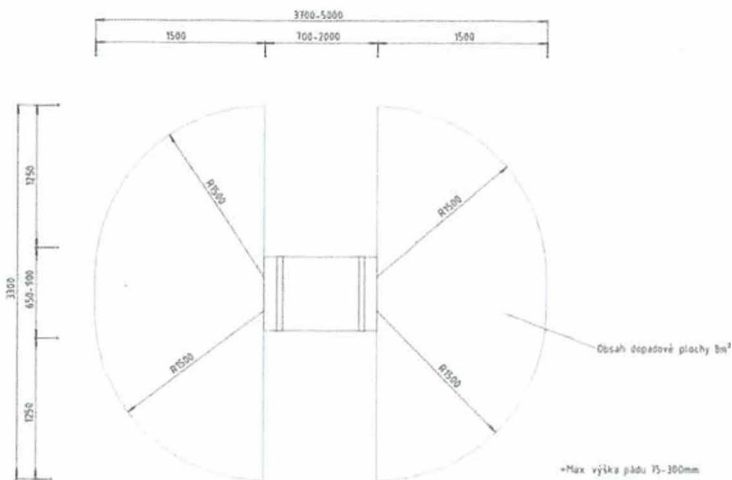

9. AKÁTOVÁ KULATINA pochozí 5ks; průměr 15 cm, různé délky; celková délka 17,3m
orientační vyobrazení



10. PROLÉZACÍ TUNEL

Popis herních prvků

prolézací tunel 1,0m

Rozměry (m) 0,7-2,0 x 0,35-0,9 x 0,65-0,9

Max. výška pádu (m) 0,6

orientační vyobrazení

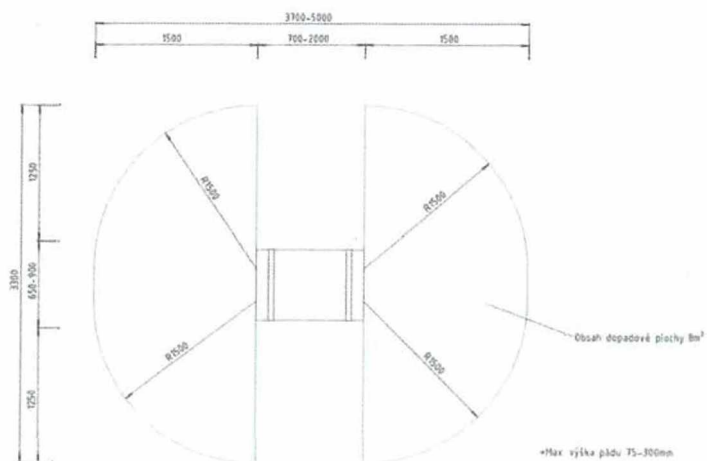

11. AKÁTOVÉ PÍSKOVIŠTĚ 17,5m akátové kulatiny vč. výkopu a písku do pískoviště
orientační vyobrazení



12. DŘEVĚNÝ DOMEČEK

Popis herních prvků

1x prkenný domeček na zarovnaných akátových kulatinách, 1x stoleček, 1x kreslicí tabule

Rozměry (m) 2 x 1,2 x 2,5

Max. výška pádu (m) 0,7

orientační vyobrazení

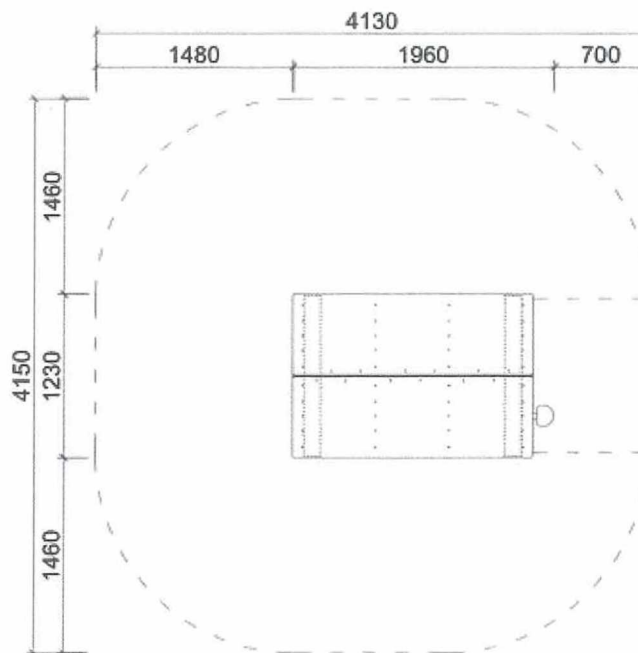

13. VERTIKÁLNÍ PROLÉZAČKA

Popis herních prvků

3x akátová stojka, 9x horizontální nášlap, 1x šplhací tyč, 1x lanový výplet

Rozměry (m) 1,5 x 1,4 x 2,9

Max. výška pádu (m) 1,9

orientační vyobrazení

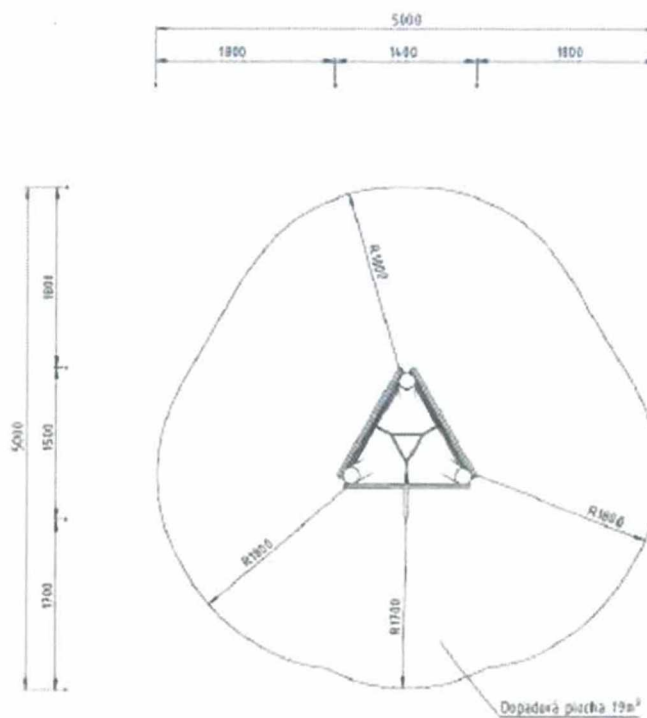

14. SKUPINOVÁ HOUPAČKA

Popis herních prvků

rahnová konstrukce houpačky z akátové kulatiny, 1x zavěšený houpací koš

Rozměry (m) 4 x 1,3 x 3,4

Max. výška pádu (m) 1,5

orientační vyobrazení

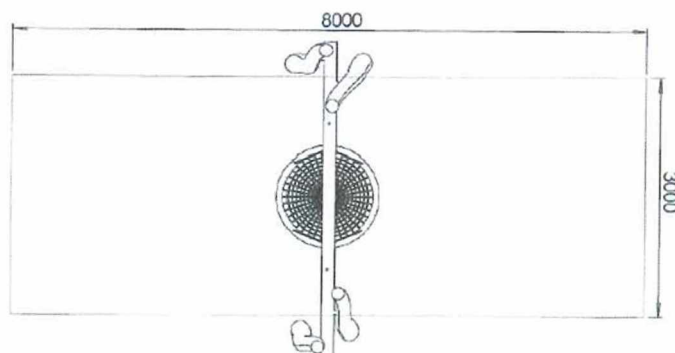

15. SESTAVA AKÁTOVÝCH PRKEN

Popis herních prvků

Sestava akátových prken různě pospojovaná k sobě, příslušným spojovacím materiálem.

Prkna jsou uchycena na kůlech.

Rozměry (m) 3,0 x 0,2 x 2,6

Max. výška pádu (m) 2,3

orientační vyobrazení

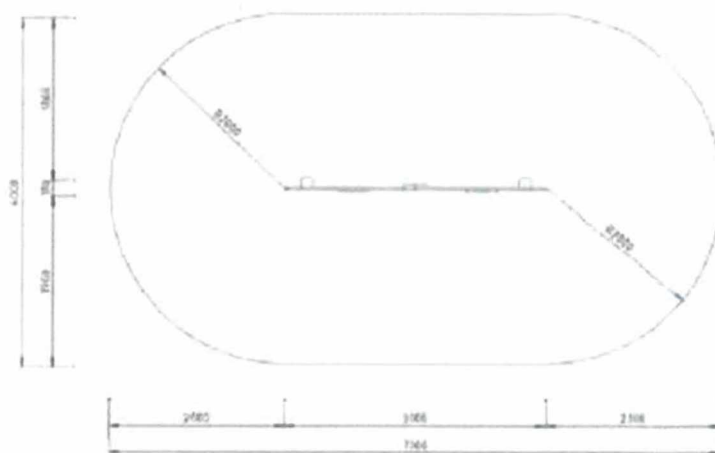
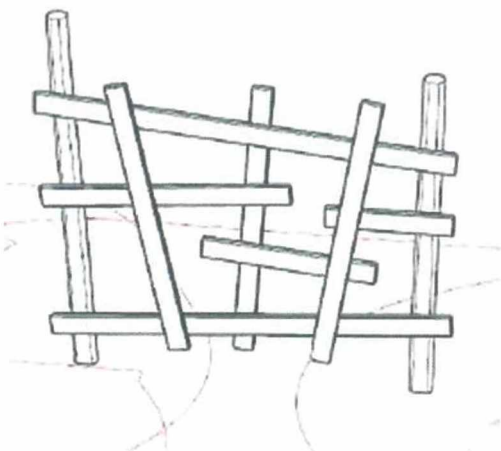

16. PŘEBÍHACÍ GUMOVÉ PÁSY

Popis herních prvků

2x akátová stojka, 3x nakloněný gumový pás

Rozměry (m) 4,2 x 3,4 x 3,2

Max. výška pádu (m) 1,0

orientační vyobrazení

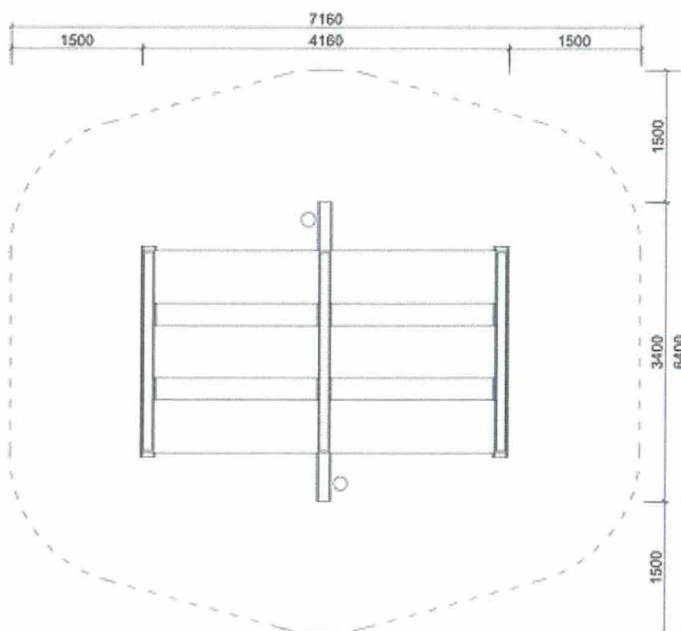
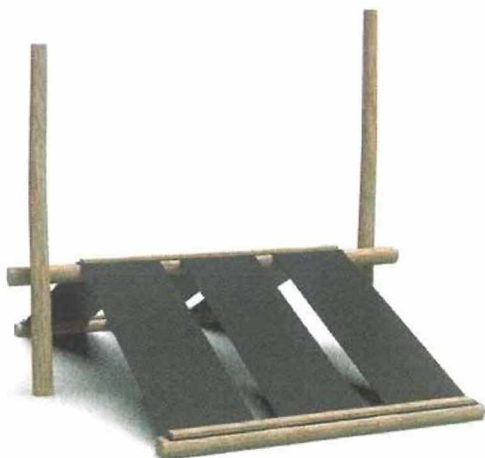

17. ZASTÍNĚNÍ

Popis herních prvků

2x plachta 4x5m, 4x akátová stojna
orientační vyobrazení

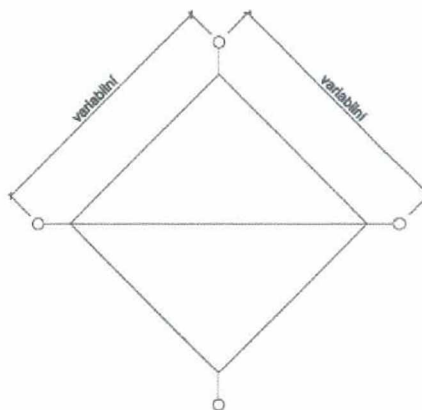
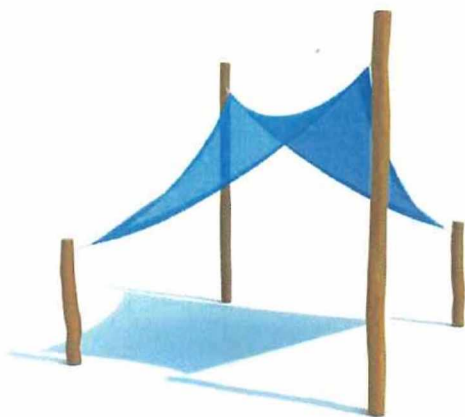

18. INFORMAČNÍ CEDULE

Popis herních prvků

dřevěný rám informační cedule
Rozměry (m) 0,5 x 015 x 2,0
orientační vyobrazení

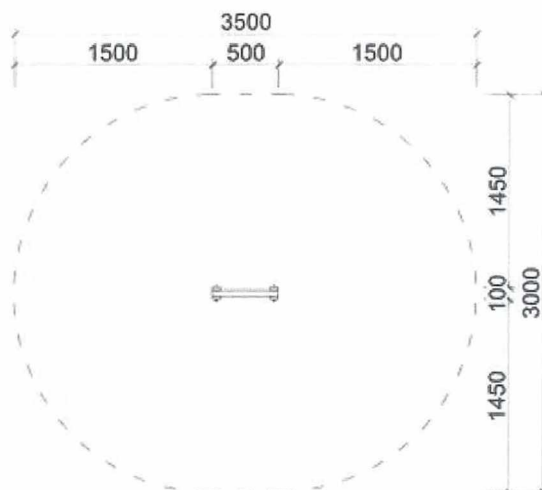

19. VSTUPNÍ BRÁNA

Popis herních prvků

přírodní akátové sloupy se zvoničkou doplněné o plastiku s tématem města z polykarbonátu.

Rozměry (m) 1,5 x 2,0 x 4,2

orientační vyobrazení



20. STŮL NA CENTRÁLNÍ NOZE PRO VOZÍČKÁŘE

délka 1,8 m, ocelová konstrukce opatřena ochrannou vrstvou zinku a práškovým vypalovacím lakem, deska stolu 6 desek z masivního dřeva ošetřeny povrchovým ochranným nezávadným nátěrem.

orientační vyobrazení

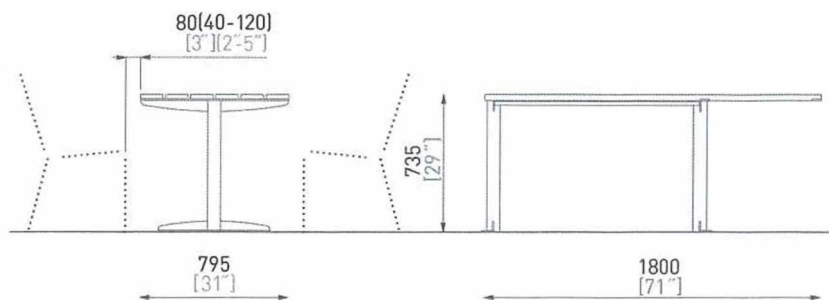

21. PARKOVÁ LAVIČKA

Lavička bez opěradla, délka 1,5 m, svařovaná ocelová konstrukce, bočnice výpalky z ocelového plechu, sedák z ocelových prutů, všechny ocelové díly opatřeny ochrannou vrstvou zinku a práškovým vypalovacím lakem
orientační vyobrazení

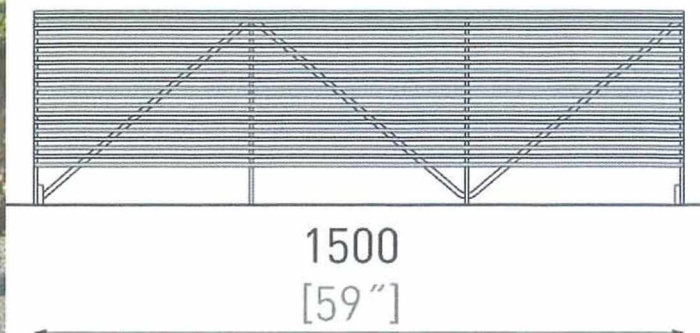

Studie hřiště park ul. Riegrova Šlapanice



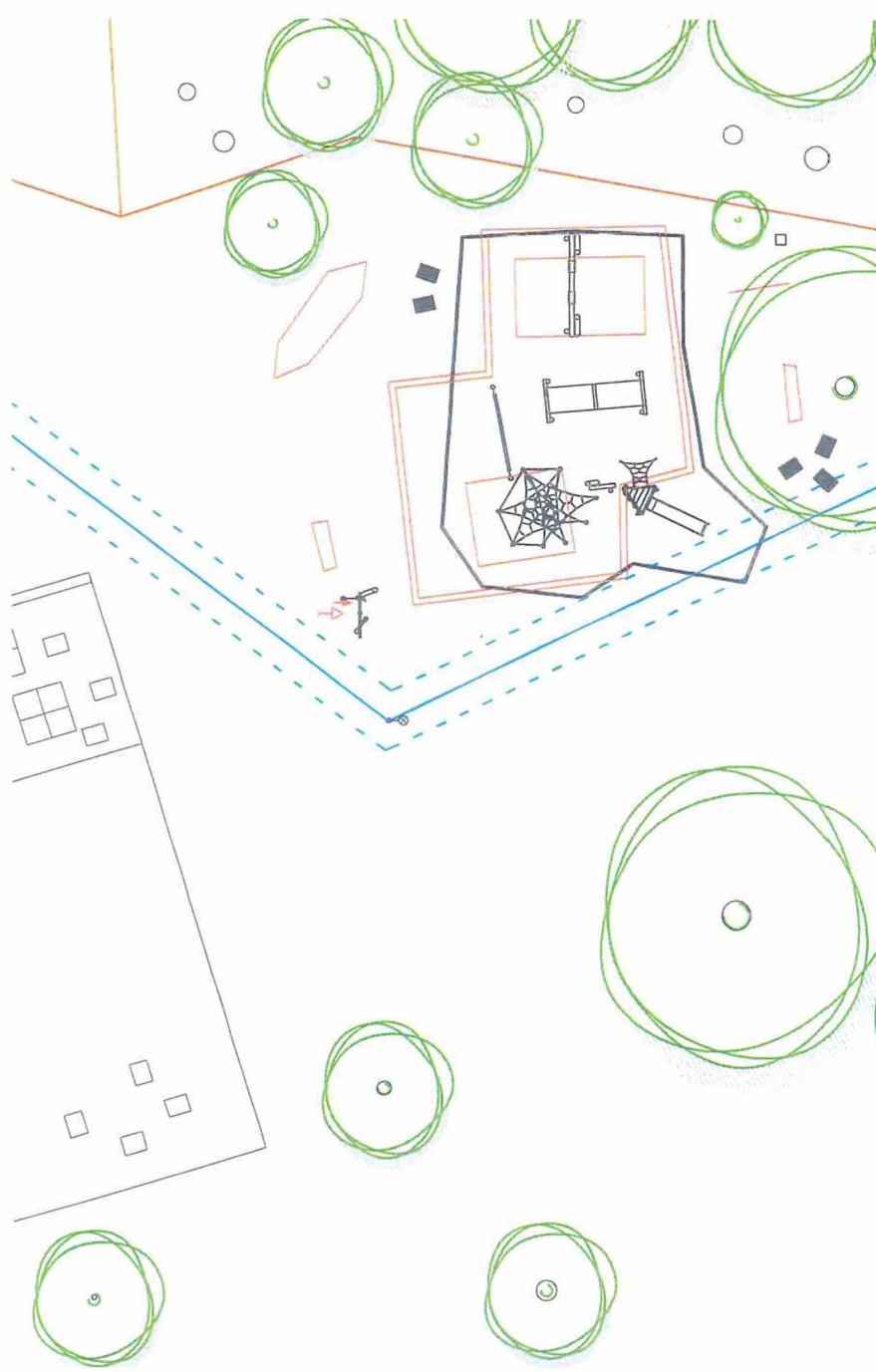

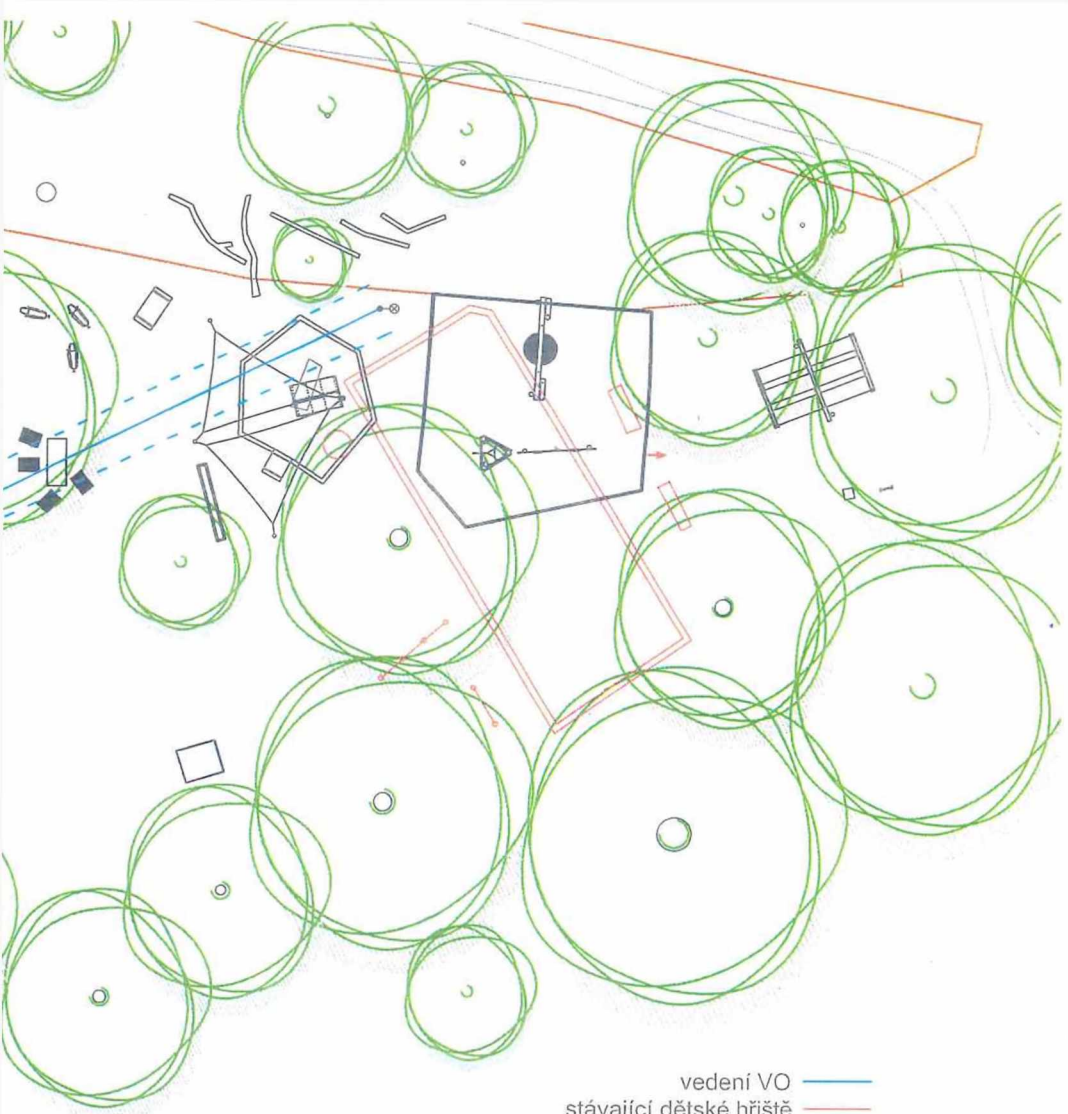

vedení VO ————
 stávající dětské hřiště ————
 nové herní prvky ————

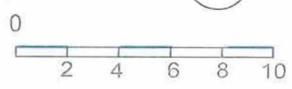
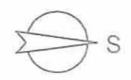

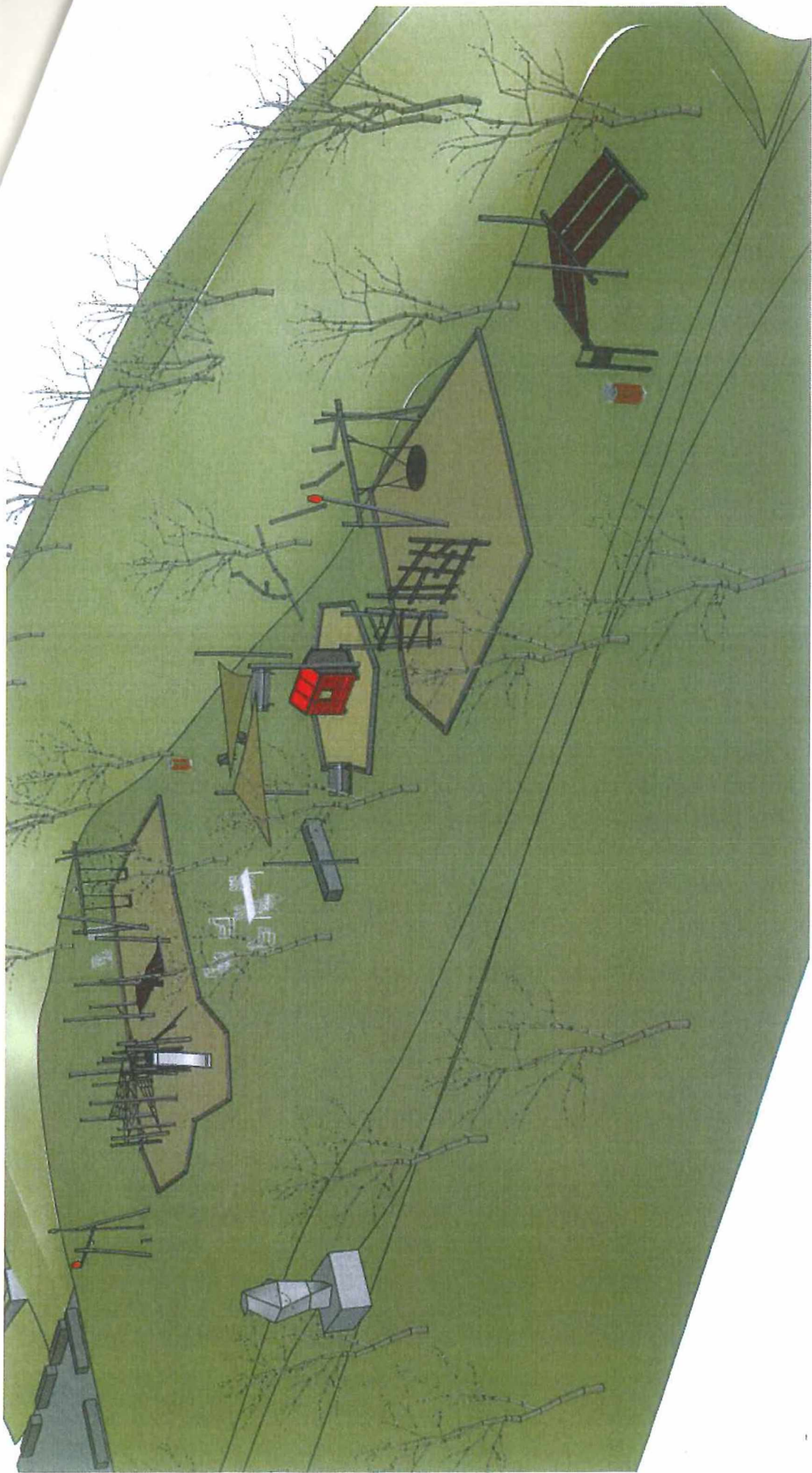

MĚSTO ŠLAPANICE
Masarykovo náměstí 1007
264 51 Šlapanice

